



Ficha Técnica
Technical Sheet
Fiche Technique

Ref.289DAL

MURO MULTIACTIVIDAD INCLUSIVO METÁLICO METALIC INCLUSIVE MULTI-ACTIVITY WALL MURO MULTIATIVIDADE INCLUSIVO METALIQUE



INTRODUCCIÓN

El juego encuentro de estimulación temprana, permite la integración de niños con diversidad funcional y sillas de ruedas. Panel de juego donde los niños pueden jugar al tres en rayas, simular una tienda o juego de estrella con manecillas giratorias.

- Apto para silla de ruedas (accesos grandes y amplio habitáculo para girar la silla).

INTRODUCTION

The early stimulation meeting game allows the integration of children with functional diversity and wheelchairs. Game panel where children can play tic tac toe, simulate a store or star game with rotating hands.

- Suitable for wheelchairs (large accesses and a spacious compartment to turn the chair).

INTRODUÇÃO

O jogo "encontro de estimulação precoce" permite a integração de crianças com diversidade funcional e cadeiras de rodas. Painel de jogo onde as crianças podem jogar "jogo do galo" (ou "tic-tac-toe"), simular uma loja ou um jogo de estrela com ponteiros giratórios.

- Adequado para cadeira de rodas (acessos grandes e habitáculo espaçoso para virar a cadeira).

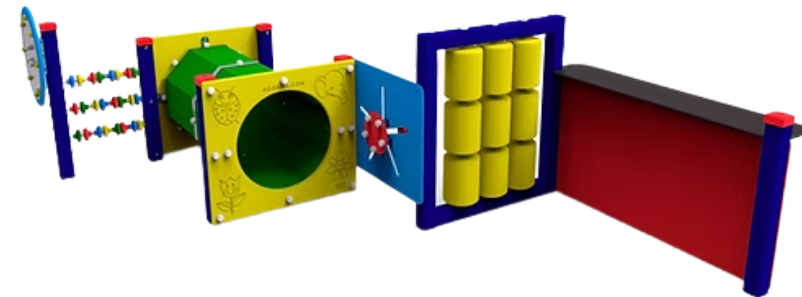

FUNCIONES LÚDICAS

Reunión: Los niños ejercitan la socialización y lo indispensable en todo juego, la imaginación. Todo ello motiva la interrelación de los niños, despertando el sentido social de convivencia y desarrollos de la solidaridad.

Jugar: A través del juego se fomenta la capacidad de comunicación entre los niños. El carácter lúdico puede optimizar el proceso de aprendizaje, sobre todo, cuando permite al usuario la participación activa.

FUN FUNCTIONS

Meeting: Children exercise socialization and what is essential in all games, imagination. All this motivates the interrelation of children, awakening the social sense of coexistence and development of solidarity.

Play: Through play, communication skills among children are fostered. The playful nature can optimize the learning process, especially when it allows the user active participation.

FUNÇÕES LÚDICAS

Reunião: As crianças exercitam a socialização e o que é indispensável em todo jogo, a imaginação. Tudo isso motiva a inter-relação das crianças, despertando o sentido social de convivência e o desenvolvimento da solidariedade.

Jogar: Através do jogo, fomenta-se a capacidade de comunicação entre as crianças. O caráter lúdico pode otimizar o processo de aprendizagem, sobretudo, quando permite ao utilizador a participação ativa.



Reunión / Meeting / Réunion



Jugar / Play / Jouer

DESCRIPCIÓN TÉCNICA

MATERIALES

- Estructura: fabricados en acero al carbono y HDPE polietileno de alta densidad, libre de mantenimiento, altamente duradero, antigrafiti y 100% reciclable.
- Piezas de plástico: Polietileno de alta densidad, libre de mantenimiento y antigrafiti.
- Tornillería: en acero inoxidable/electrozincada.
- Anclajes:
 - Suelo duro: Atornillar.
 - Suelo blando: Enterrar.
 - Anclaje especial para encima de azotea y parking (no incluido en el precio).
- Si el equipo está sujeto a un uso severo, se aconseja incrementar el plan de mantenimiento.
- Todo el material es 100% reciclable.

TECHNICAL DESCRIPTION

MATERIALS

- Structure: Made of carbon steel and HDPE (High-Density Polyethylene), maintenance-free, highly durable, anti-graffiti, and 100% recyclable.
- Plastic parts: High density polyethylene, maintenance free and anti-graffiti.
- Screws: in stainless steel/electro galvanized.
- Anchors:
 - Hard floor: Screw.
 - Soft soil: Bury.
 - Special anchorage for above the roof and parking (not included in the price).
- If the equipment is subject to severe use, it is advisable to increase the maintenance plan.
- All material is 100% recyclable.

DESCRIÇÃO TÉCNICA

MATERIAIS

- Estrutura: Fabricada em en acier au carbone et en HDPE (polietileno de alta densidade), livre de manutenção, altamente durável, antigrafito e 100% reciclável.
- Peças de plástico: Polietileno de alta densidade, livre de manutenção e antigrafito.
- Parafusaria: Em aço inoxidável/eletro galvanizado.
- Ancoragens: Piso rígido:
 - Aparafusar.
 - Piso macio: Enterrar.
 - Ancoragem especial para telhados e estacionamento (não incluída no preço).
- Se o equipamento for submetido a uma utilização severa, é aconselhável aumentar o plano de manutenção.
- Todos os materiais são 100% recicláveis.



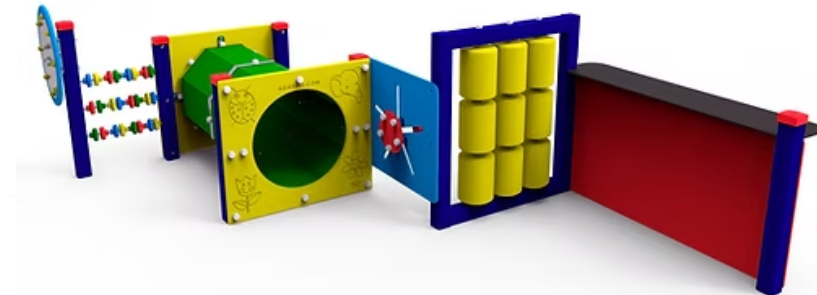
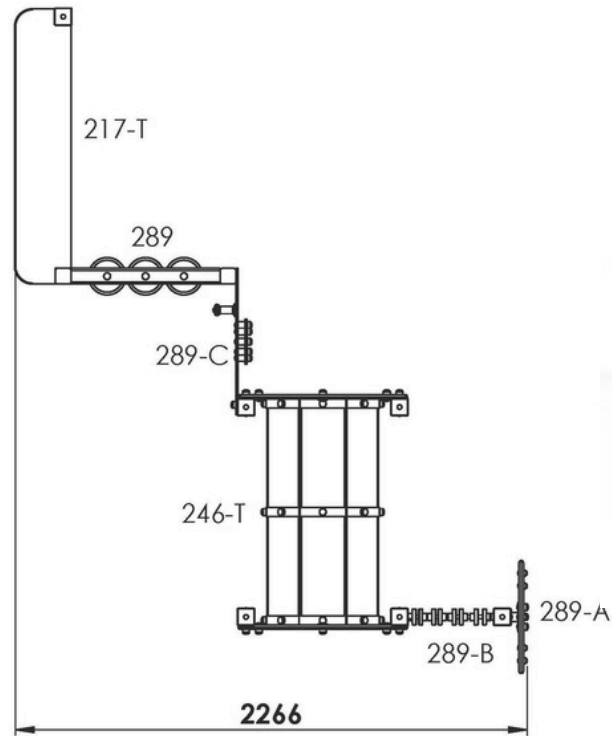
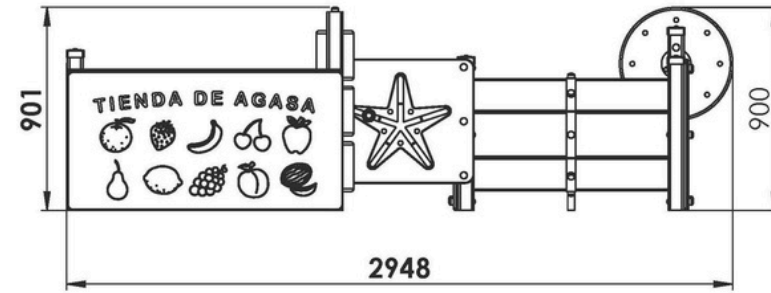
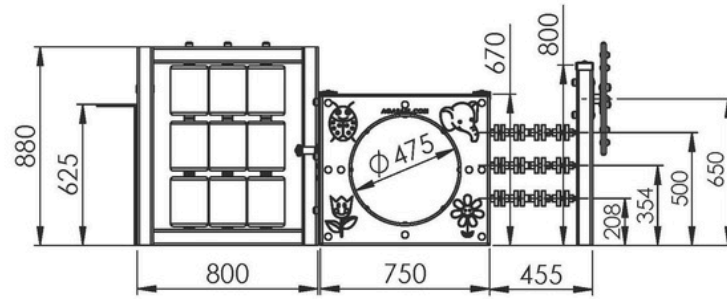

*Cotas expresadas en mm.

INSTALACIÓN

El equipo puede ser instalado en suelo de tierra, en suelo de hormigón o sobre una azotea o parking, pero siempre utilizando un material amortiguador de impactos según las especificaciones mostradas en los dibujos.

INSTALLATION

The equipment can be installed on a dirt floor, on a concrete floor or on a roof or parking lot, but always using an impact-absorbing material according to the specifications shown in the drawings.

INSTALAÇÃO

O equipamento pode ser instalado em solo batido, em solo de concreto ou num telhado/terraço ou estacionamento, mas sempre utilizando um material amortecedor de impactos de acordo com as especificações indicadas nos desenhos.

SOBRE SUELO DE TIERRA / ON EARTH FLOOR / AO SOLO EM TERRA

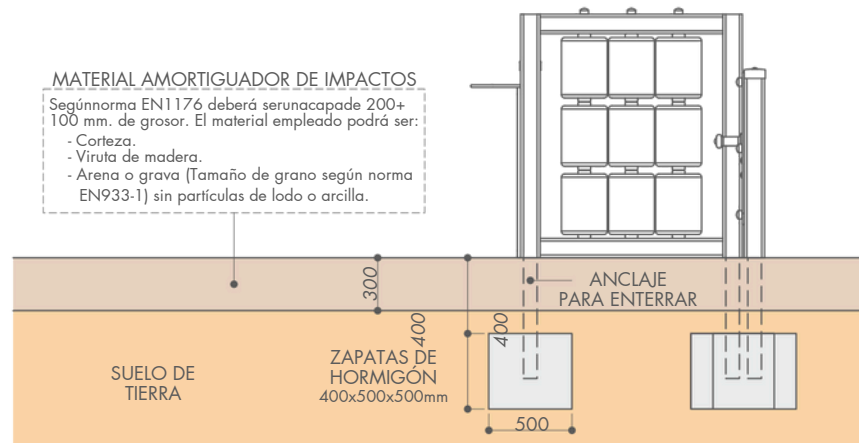

SOBRE SUELO DE HORMIGÓN / ON CONCRETE FLOOR / SOBRE SOLO DE CONCRETO

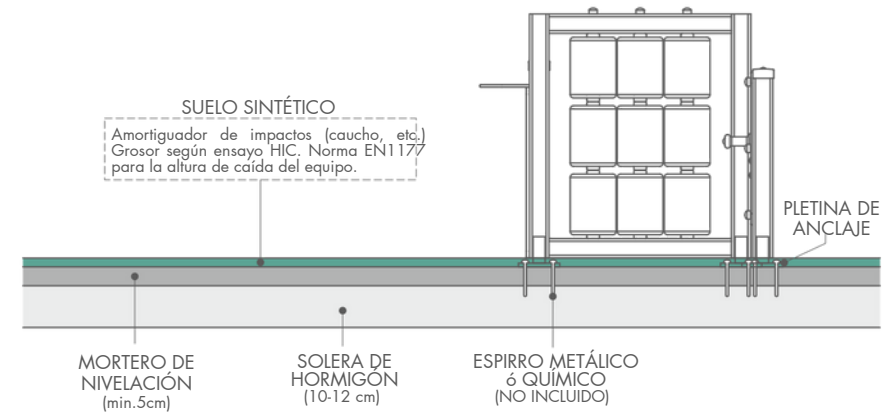

ESPECIAL SOBRE AZOTEA O PARKING / SPECIAL ON ROOFTOP OR PARKING / ESPECIAL TELHADO OU ESTACIONAMENTO

