



Ficha Técnica  
Technical Sheet  
Fiche Technique

Ref.291D

**CAMIÓN DE BOMBEROS MULTIJUEGOS** (SIN SUELO)  
**MULTIGAME FIRE TRUCK** (WITHOUT FLOOR)  
**CAMION DE POMPIER MULTIJEU** (SANS PLANCHER)



 **INTRODUCCIÓN**

Completo multijuego para parques infantiles inclusivos, este elemento tiene el espacio suficiente para permitir el juego a niños en silla de ruedas y sin esta. Cuenta con todos los elementos necesarios para dejar volar la imaginación de los más pequeños. Incluye paneles de juego y habilidad, 3 en raya, elementos de interacción y decoración para fomentar la imaginación e integración entre todos los niños.

 **INTRODUCTION**

Complete multigame for inclusive playgrounds, this element has enough space to allow children in wheelchairs and without it to play. It has all the necessary elements to let the imagination of the little ones fly. It includes game and skill panels, 3 in a row, interaction and decoration elements to encourage imagination and integration among all children.

 **INTRODUCTION**

Multijeu complet pour les aires de jeux inclusives, cet élément dispose de suffisamment d'espace pour permettre aux enfants en fauteuil roulant et sans lui de jouer. Il a tous les éléments nécessaires pour laisser voler l'imagination des plus petits. Il comprend des panneaux de jeu et d'habileté, 3 à la suite, des éléments d'interaction et de décoration pour encourager l'imagination et l'intégration de tous les enfants.



## FUNCIONES LÚDICAS

Reunión: Los niños ejercitan la socialización y lo indispensable en todo juego, la imaginación. Todo ello motiva la interrelación de los niños, despertando el sentido social de convivencia y desarrollos de la solidaridad.

Jugar: A través del juego se fomenta la capacidad de comunicación entre los niños. El carácter lúdico puede optimizar el proceso de aprendizaje, sobre todo, cuando permite al usuario la participación activa.

## FUN FUNCTIONS

Meeting: Children exercise socialization and what is essential in any game, imagination. All this motivates the interrelation of children, awakening the social sense of coexistence and development of solidarity.

Play: Through the game, the ability to communicate between children is encouraged. The playful nature can optimize the learning process, especially when it allows the user to participate actively.

## FONCTIONS AMUSANTES

Rencontre: Les enfants exercent la socialisation et ce qui est essentiel dans tout jeu, l'imagination. Tout cela motive l'interrelation des enfants, éveillant le sens social de la coexistence et le développement de la solidarité.

Jouer: A travers le jeu, la capacité de communiquer entre les enfants est encouragée. Le caractère ludique peut optimiser le processus d'apprentissage, surtout lorsqu'il permet à l'utilisateur de participer activement.



Reunión / Meeting / Réunion



Jugar / Play / Jouer

## DESCRIPCIÓN TÉCNICA

### MATERIALES

- Postes: Madera de Pino Flandes tratado en autoclave clase de riesgo IV siguiendo el proceso vacío-presión-vacío, que garantiza su durabilidad frente a la pudrición en contacto con el suelo y con fuentes de humedad según EN/335.2.92 posteriormente pintado con lasur (protector para exterior).
- Estructura: Fabricada en HDPE polietileno de alta densidad, libre de mantenimiento, altamente duradero, anti-grafiti y 100% reciclable.
- Piezas de plástico: Polietileno de alta densidad, libre de mantenimiento y anti-grafiti.
- Piezas metálicas: Acero inoxidable AISI-304 y acero al carbono pintadas: 1 mano de imprimación antioxidante y 3 manos de esmalte acrílico de poliuretano.

- Tornillería: Acero inoxidable/electro zincada.
- Anclajes:
  - Suelo duro: Atornillar.
  - Suelo blando: Enterrar.
  - Anclaje especial para encima de azotea y parking (no incluido en el precio).
- Si el equipo está sujeto a un uso severo, se aconseja incrementar el plan de mantenimiento.
- Todo el material es 100% reciclable.

## TECHNICAL DESCRIPTION

### MATERIALS

- Poles: Flanders Pine wood treated in an autoclave risk class IV following the vacuum-pressure-vacuum process, which guarantees its durability against rotting in contact with the ground and with sources of humidity according to EN/335.2.92 subsequently painted with lasur (exterior protector).
- Structure: Made of HDPE high density polyethylene, maintenance free, highly durable, anti-graffiti and 100% recyclable.
- Plastic parts: High density polyethylene, maintenance free and anti-graffiti.
- Metal parts: AISI-304 stainless steel and carbon steel painted: 1 coat of anti-rust primer and 3 coats of acrylic polyurethane enamel.

- Screws: Stainless steel/electro galvanized.
- Anchors:
  - Hard floor: Screw.
  - Soft soil: Bury.
  - Special anchorage for above the roof and parking (not included in the price).
- If the equipment is subject to severe use, it is advisable to increase the maintenance plan.
- All material is 100% recyclable.

## DESCRIPTION TECHNIQUE

### MATÉRIAUX

- Poteaux : Bois de pin des Flandres traité en autoclave classe de risque IV selon le procédé vide-pression-vide, ce qui garantit sa durabilité contre la pourriture au contact du sol et des sources d'humidité selon EN/335.2.92 puis peint au lasure (protecteur extérieur).
- Structure : Fabriquée en polyéthylène HDPE haute densité, sans entretien, hautement durable, anti-grafiti et 100% recyclable.
- Pièces plastiques : Polyéthylène haute densité, sans entretien et anti-grafiti.
- Parties métalliques : acier inoxydable AISI-304 et acier au carbone peint : 1 couche d'apprêt antirouille et 3 couches d'email polyuréthane acrylique.

- Visserie : Acier inoxydable/électrozingué.
- Ancres :
  - Sol dur : Vis.
  - Sol meuble : Enterrez.
  - Ancrage spécial pour au-dessus du toit et parking (non inclus dans le prix).
- Si l'équipement est soumis à une utilisation sévère, il est conseillé d'augmenter le plan de maintenance.
- Tous les matériaux sont 100 % recyclables.

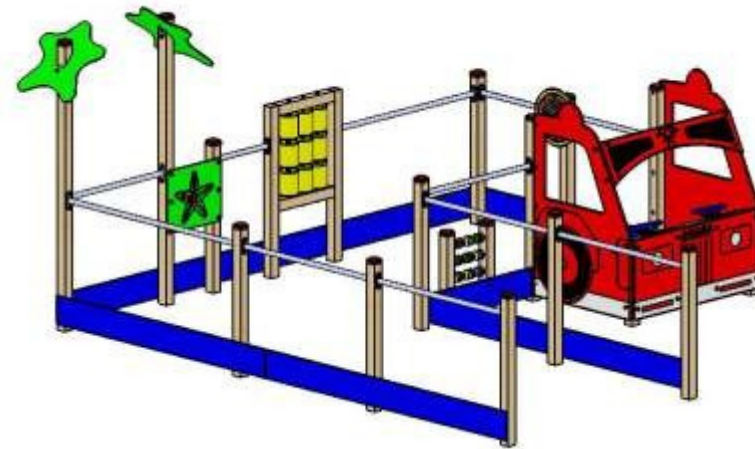
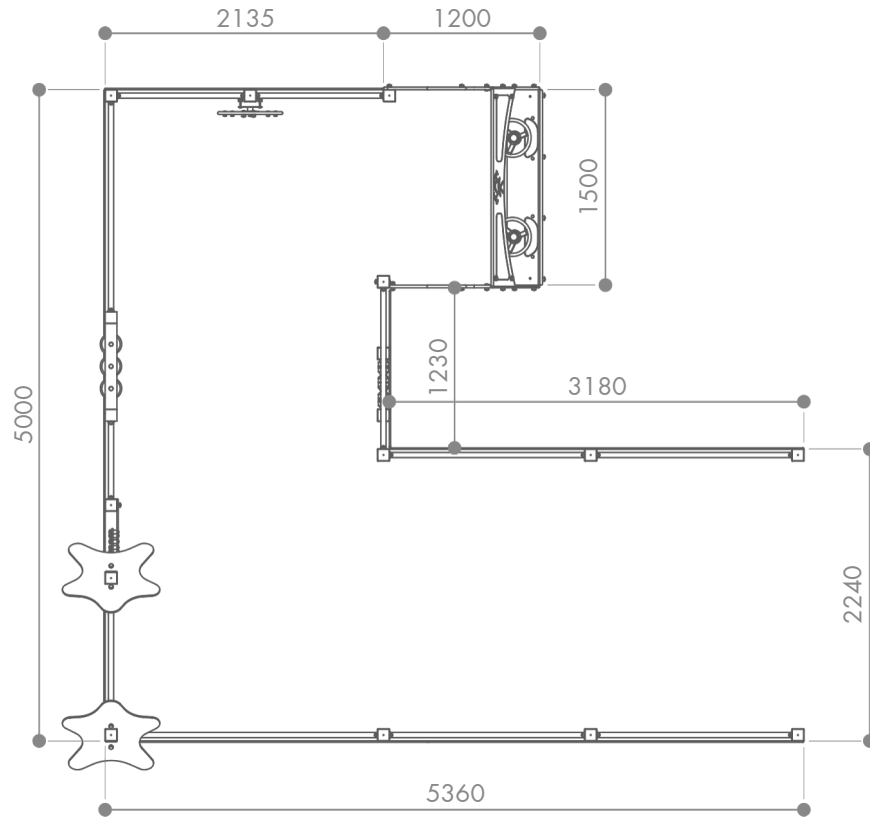
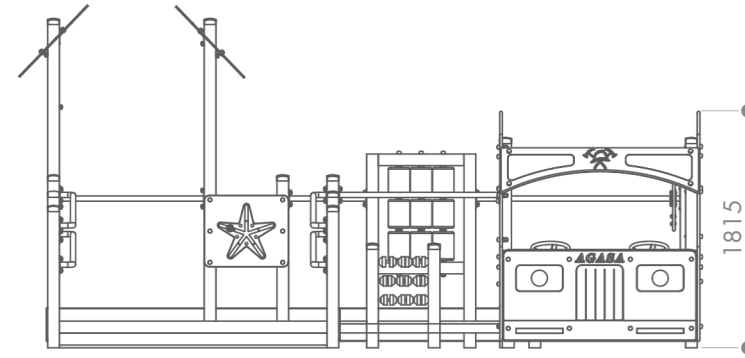
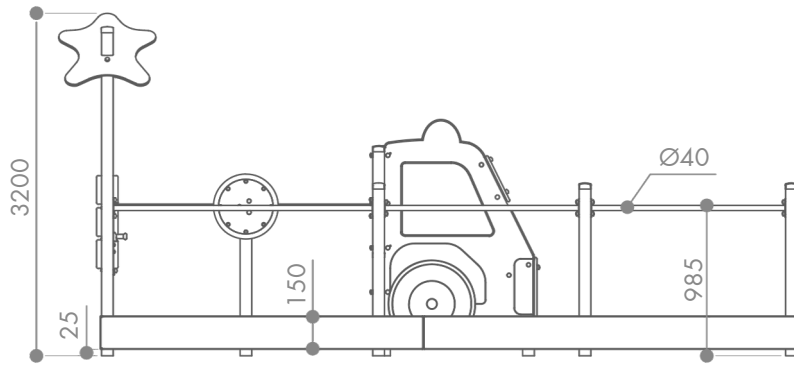

\*Cotas expresadas en mm.



## INSTALACIÓN

El equipo puede ser instalado en suelo de tierra, en suelo de hormigón o sobre una azotea o parking, pero siempre utilizando un material amortiguador de impactos según las especificaciones mostradas en los dibujos.

## INSTALLATION

The equipment can be installed on a dirt floor, on a concrete floor or on a roof or parking lot, but always using an impact-absorbing material according to the specifications shown in the drawings.

## INSTALLATION

L'équipement peut être installé sur un sol en terre battue, sur un sol en béton ou sur un toit ou un parking, mais toujours en utilisant un matériau absorbant les chocs selon les spécifications indiquées dans les dessins.

### SOBRE SUELO DE TIERRA / ON EARTH FLOOR / AU SOL EN TERRE

#### MATERIAL AMORTIGUADOR DE IMPACTOS

Según norma EN 1176 deberá ser una capa de 200 + 100 mm. de grosor. El material empleado podrá ser:

- Viruta de madera.
- Arena o grava (Tamaño de grano según norma EN 933-1) sin partículas de lodo o arcilla.

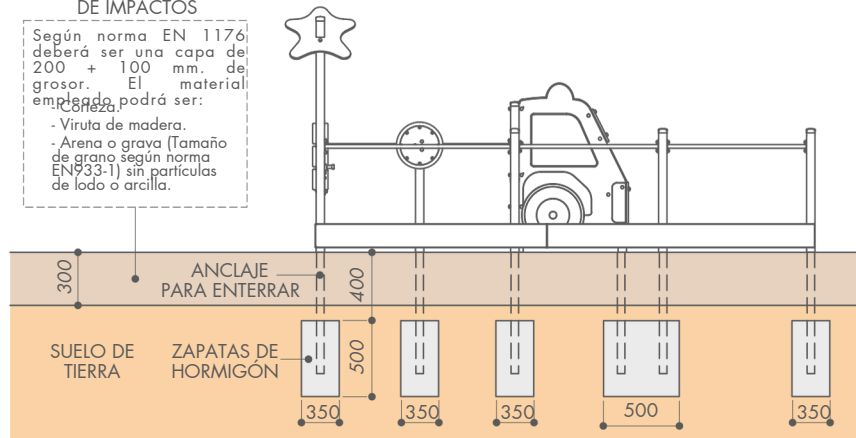

### SOBRE SUELO DE HORMIGÓN / ON CONCRETE FLOOR / SUR SOL EN BÉTON

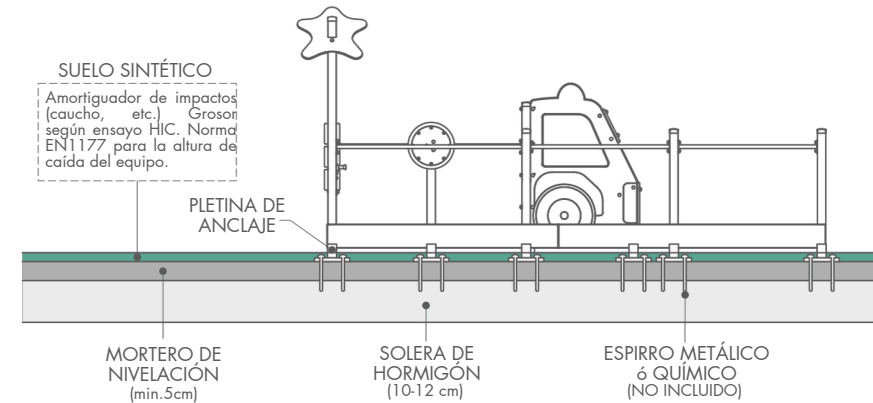

### ESPECIAL SOBRE AZOTEA O PARKING / SPECIAL ON ROOFTOP OR PARKING / SPÉCIAL TOIT OU PARKING

