



Ficha Técnica
Technical Sheet
Fiche Technique

Ref.225JBDA

COLUMPIO METAL INTEGRACIÓN (ASIENTOS ROTOMOLDEO Y CUNA)

METAL SWING INTEGRATION (ROTO-MOLDED SEATS AND CRADLE)

INTÉGRATION DE BALANÇOIRE EN MÉTAL (SIÈGES ET BERCEAU ROTO-MOULÉS)



INTRODUCCIÓN

Columpio con asiento de bebe y asiento de integración fabricado en rotomoldeo, cuenta con arnés abatible y rígido.

- Apto para niños con movilidad reducida, cuenta con fácil accesos y respaldo.
- Asiento de integración: a partir de 3 años.
- Asiento bebé: De 1 a 3 años.

DESCRIPCIÓN:

Columpio con patas y travesaño en hierro, cuenta con un asientos de bebe y otro asiento de integración en rotomoldeo.

INTRODUCTION

Swing with baby seat and integration seat made of rotational molding, it has a folding and rigid harness.

- Suitable for children with reduced mobility, it has easy access and support.
- Integration seat: from 3 years.
- Baby seat: From 1 to 3 years.

DESCRIPTION:

Swing with legs and iron crossbar, it has a baby seat and another integration seat in rotational molding.

INTRODUCTION

Balançoire avec siège bébé et siège d'intégration en rotomoulage, elle dispose d'un harnais pliable et rigide.

- Adapté aux enfants à mobilité réduite, il dispose d'un accès et d'un maintien faciles.
- Siège d'intégration : à partir de 3 ans.
- Siège bébé : De 1 à 3 ans.

DESCRIPTION:

Balançoire avec pieds et traverse en fer, elle dispose d'un siège bébé et d'un autre siège d'intégration en rotomoulage.



FUNCIONES LÚDICAS

Reunión: Los niños ejercitan la socialización y lo indispensable en todo juego, la imaginación. Todo ello motiva la interrelación de los niños, despertando el sentido social de convivencia y desarrollos de la solidaridad.

Jugar: A través del juego se fomenta la capacidad de comunicación entre los niños. El carácter lúdico puede optimizar el proceso de aprendizaje, sobre todo, cuando permite al usuario la participación activa.

Columpiarse: Favorece la estimulación y el desarrollo muscular, la flexibilidad y la coordinación. Ayuda también al desarrollo del equilibrio (fuerza de prensión, coordinación de manos, de brazos y de pies) y refuerza el corazón.

FUN FUNCTIONS

Meeting: Children exercise socialization and what is essential in any game, imagination. All this motivates the interrelation of children, awakening the social sense of coexistence and development of solidarity.

Play: Through the game, the ability to communicate between children is encouraged. The playful nature can optimize the learning process, especially when it allows the user to participate actively.

Swinging: Promotes muscle stimulation and development, flexibility and coordination. It also helps to develop balance (grip strength, coordination of hands, arms and feet) and strengthens the heart.

FONCTIONS AMUSANTES

Rencontre: Les enfants exercent la socialisation et ce qui est essentiel dans tout jeu, l'imagination. Tout cela motive l'interrelation des enfants, éveillant le sens social de la coexistence et le développement de la solidarité.

Jouer: A travers le jeu, la capacité de communiquer entre les enfants est encouragée. Le caractère ludique peut optimiser le processus d'apprentissage, surtout lorsqu'il permet à l'utilisateur de participer activement.

Balancement : Favorise la stimulation et le développement musculaire, la flexibilité et la coordination. Il aide également à développer l'équilibre (force de préhension, coordination des mains, des bras et des pieds) et renforce le cœur.



Reunión / Meeting / Réunion



Jugar / Play / Jouer



Columpiarse / Swing / Balançoire

DESCRIPCIÓN TÉCNICA

MATERIALES

- Postes y travesaño: Acero galvanizado posteriormente pintado: 1 mano de imprimación antioxidante y 3 manos de esmalte acrílico de poliuretano.
- Decoraciones: HDPE polietileno de alta densidad, libre de mantenimiento, altamente duradero, antigraffiti y 100% reciclable.
- Piezas de plástico: Polietileno de alta densidad, libre de mantenimiento y antigraffiti.
- Cuenta con dos asientos, un asiento cuna de seguridad recubierto en caucho amortiguador de impactos con alma interior de aluminio y el otro de inclusión en polietileno fabricado por rotomoldeo.

TECHNICAL DESCRIPTION

MATERIALS

- Posts and crossbar: Galvanized steel later painted: 1 coat of anti-rust primer and 3 coats of acrylic polyurethane enamel.
- Decorations: HDPE high density polyethylene, maintenance free, highly durable, anti-graffiti and 100% recyclable.
- Plastic parts: High density polyethylene, maintenance free and anti-graffiti.
- It has two seats, a safety cradle seat covered in shock-absorbing rubber with an aluminum inner core and the other included in polyethylene made by rotational molding.

DESCRIPTION TECHNIQUE

MATÉRIAUX

- Poteaux et traverse : Acier galvanisé peint ultérieurement : 1 couche d'apprêt antirouille et 3 couches d'email polyuréthane acrylique.
- Décorations : polyéthylène HDPE haute densité, sans entretien, très résistant, anti-graffiti et 100% recyclable.
- Pièces plastiques : Polyéthylène haute densité, sans entretien et anti-graffiti.
- Il a deux sièges, un siège de sécurité en berceau recouvert de caoutchouc absorbant les chocs avec un noyau interne en aluminium et l'autre inclus en polyéthylène fabriqué par rotomoulage.

- Cadenas: Eslabones de 6mm de acero galvanizado.
- Tornillería: Acero inoxidable/electro zincada.
- Anclajes:
 - Suelo duro: Atornillar.
 - Suelo blando: Enterrar.
 - Anclaje especial para encima de azotea y parking (no incluido en el precio).
- Si el equipo está sujeto a un uso severo, se aconseja incrementar el plan de mantenimiento.
- Todo el material es 100% reciclable.

- Chains: 6mm galvanized steel links.
- Screws: Stainless steel/electro zinc plated.
- Anchors:
 - Hard floor: Screw.
 - Soft soil: Bury.
 - Special anchorage for above the roof and parking (not included in the price).
- If the equipment is subject to severe use, it is advisable to increase the maintenance plan.
- All material is 100% recyclable.

- Chaînes : maillons en acier galvanisé de 6 mm.
- Vis : Acier inoxydable/électrozingué.
- Ancres :
 - Sol dur : Vis.
 - Sol meuble : Enterrez.
 - Ancrage spécial pour au-dessus du toit et parking (non inclus dans le prix).
- Si l'équipement est soumis à une utilisation sévère, il est conseillé d'augmenter le plan de maintenance.
- Tous les matériaux sont 100 % recyclables.

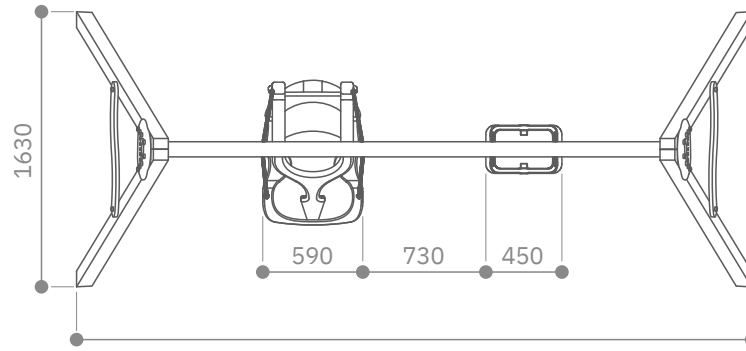
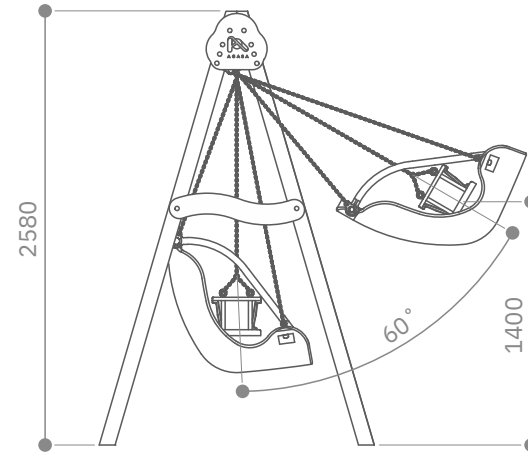
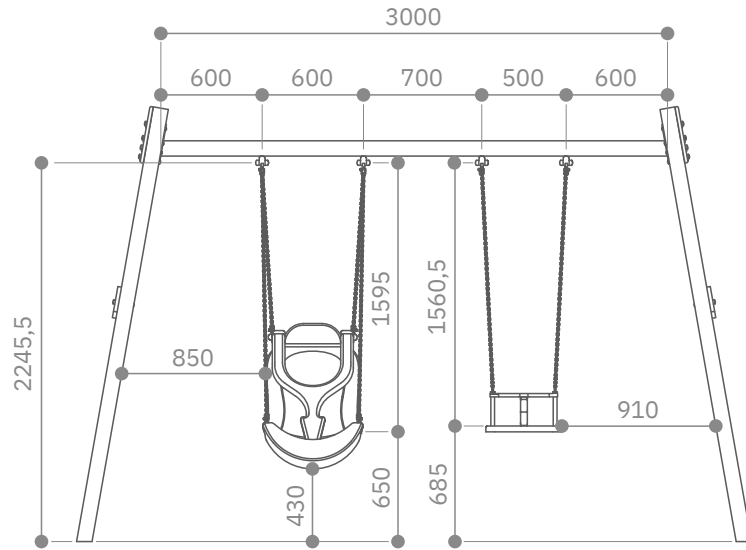

*Cotas expresadas en mm.

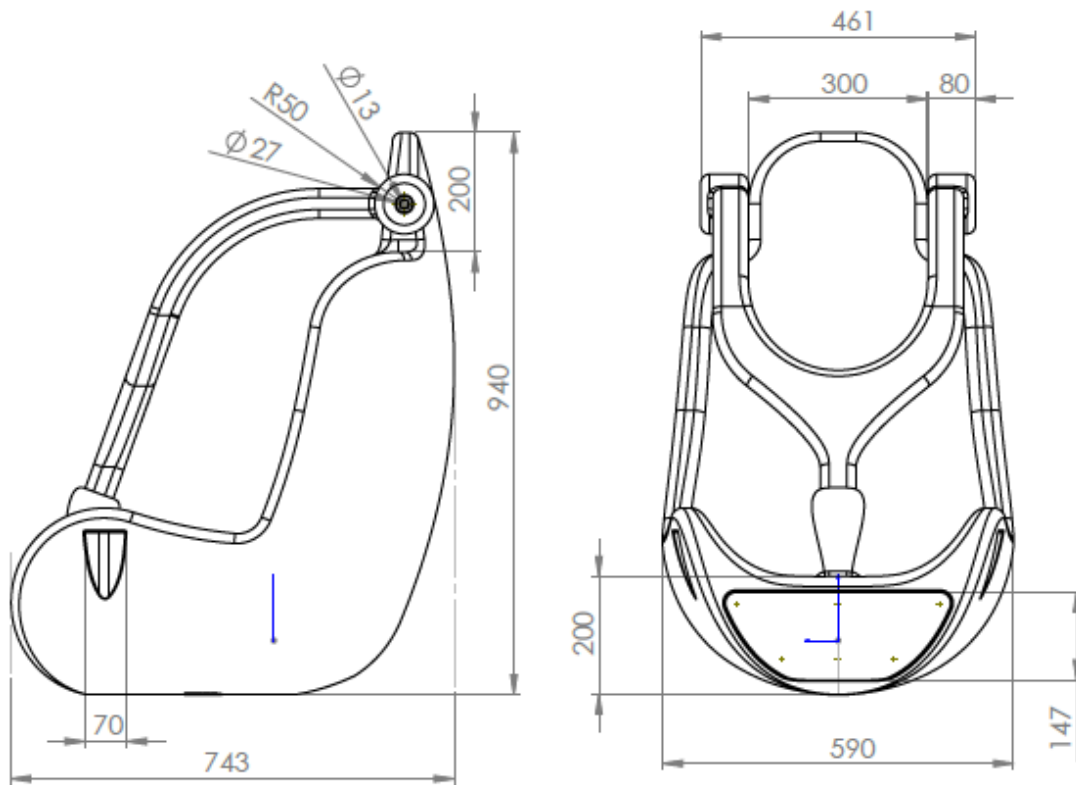

*Cotas expresadas en mm.

ÁREA DE SEGURIDAD

Dentro del área de seguridad no puede haber obstáculos. (Farolas, bancos, bordillos, árboles, etc.)
Las áreas de seguridad de los elementos de parques infantiles NO se pueden solapar.

SECURITY AREA

Within the safety area there can be no obstacles. (Lampposts, benches, curbs, trees, etc.)
Playground element safety areas CANNOT overlap.

ZONE DE SÉCURITÉ

Dans la zone de sécurité, il ne peut y avoir aucun obstacle. (Lampadaires, bancs, bordures, arbres, etc.)
Les zones de sécurité des éléments du terrain de jeu NE PEUVENT PAS se chevaucher.

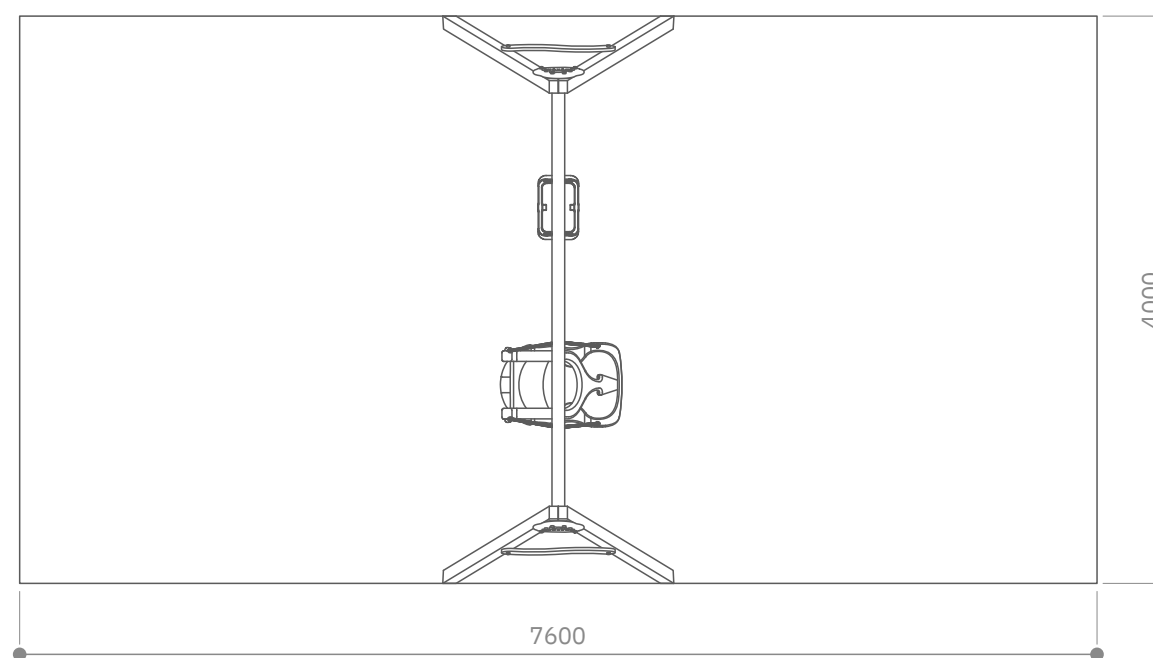

INSTALACIÓN

El equipo puede ser instalado en suelo de tierra, en suelo de hormigón o sobre una azotea o parking, pero siempre utilizando un material amortiguador de impactos según las especificaciones mostradas en los dibujos.

INSTALLATION

The equipment can be installed on a dirt floor, on a concrete floor or on a roof or parking lot, but always using an impact-absorbing material according to the specifications shown in the drawings.

INSTALLATION

L'équipement peut être installé sur un sol en terre battue, sur un sol en béton ou sur un toit ou un parking, mais toujours en utilisant un matériau absorbant les chocs selon les spécifications indiquées dans les dessins.

SOBRE SUELO DE TIERRA / ON EARTH FLOOR / AU SOL EN TERRE

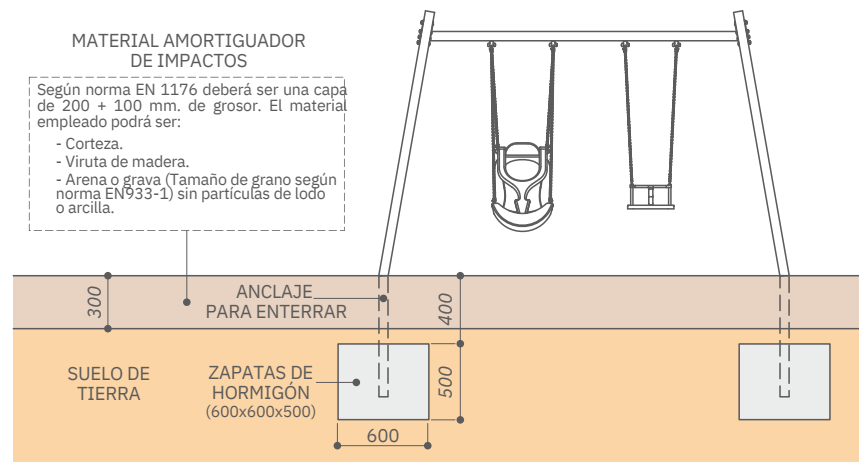

SOBRE SUELO DE HORMIGÓN / ON CONCRETE FLOOR / SUR SOL EN BÉTON

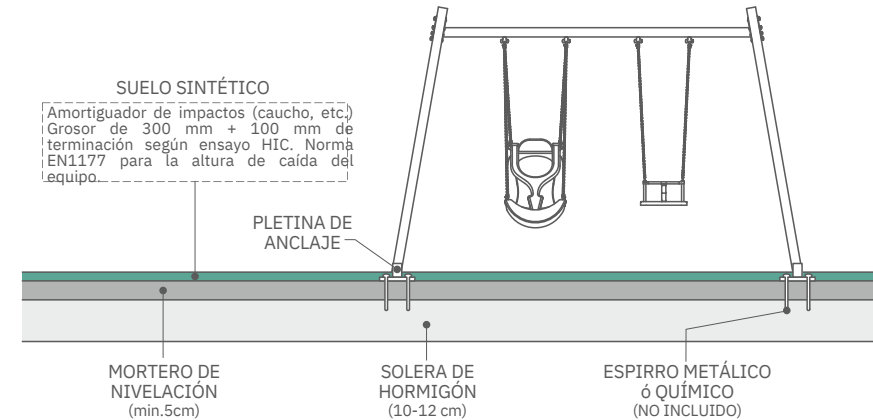

ESPECIAL SOBRE AZOTEA O PARKING / SPECIAL ON ROOFTOP OR PARKING / SPÉCIAL TOIT OU PARKING

