



Ficha Técnica  
Technical Sheet  
Fiche Technique

Ref.288A

## CABINA DE JUEGOS GAMES CABIN CABINE DE JEUX



### INTRODUCCIÓN

Favorece el desarrollo sensorial, especialmente la del tacto y la vista, al igual que la resolución de problemas y maduración de las diferentes funciones cognitivas. Estimula la vista, la psicomotricidad, la coordinación corporal y la imaginación.

- Apta para silla de ruedas (accesos grandes y amplio habitáculo para girar la silla).
- Composición: un juego de la moneda, tres en raya, otro juego de tacto y zonas de tertulia. Muy indicado para los más pequeños, con paredes de juegos.

### INTRODUCTION

It favors sensory development, especially touch and sight, as well as problem solving and maturation of different cognitive functions. Stimulates sight, motor skills, body coordination and imagination.

- Suitable for wheelchairs (large accesses and a spacious compartment to turn the chair).
- Composition:  
It consists of a coin game, tic tac toe, another touch game and social gathering areas. Very suitable for the little ones, with play walls.

### INTRODUCTION

Il favorise le développement sensoriel, notamment le toucher et la vue, ainsi que la résolution de problèmes et la maturation de différentes fonctions cognitives. Stimule la vue, la motricité, la coordination corporelle et l'imagination.

- Adapté aux fauteuils roulants (larges accès et compartiment spacieux pour faire tourner le fauteuil).
- Composition:  
Il se compose d'un jeu de pièces, d'un tic tac toe, d'un autre jeu tactile et de zones de rassemblement social. Très adapté aux plus petits, avec des murs de jeux.

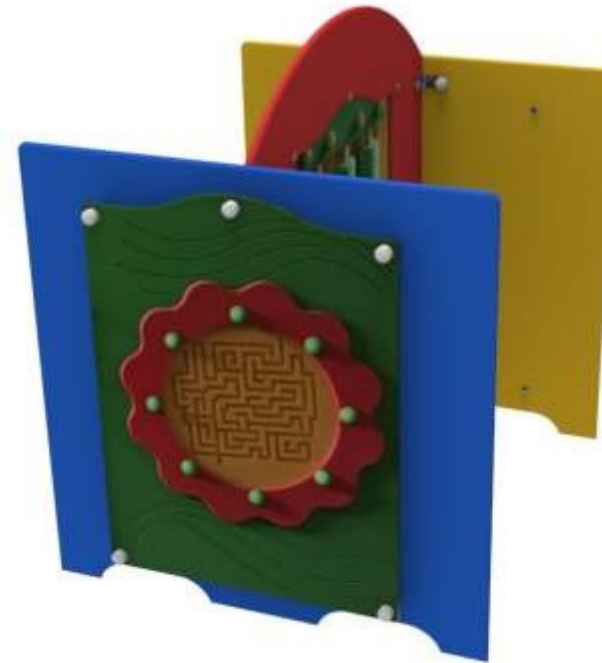

## FUNCIONES LÚDICAS

Reunión: Los niños ejercitan la socialización y lo indispensable en todo juego, la imaginación. Todo ello motiva la interrelación de los niños, despertando el sentido social de convivencia y desarrollos de la solidaridad.

Jugar: A través del juego se fomenta la capacidad de comunicación entre los niños. El carácter lúdico puede optimizar el proceso de aprendizaje, sobre todo, cuando permite al usuario la participación activa.

## FUN FUNCTIONS

Meeting: Children exercise socialization and what is essential in all games, imagination. All this motivates the interrelation of children, awakening the social sense of coexistence and development of solidarity.

Play: Through play, communication skills among children are fostered. The playful nature can optimize the learning process, especially when it allows the user active participation.

## FONCTIONS AMUSANTES

Rencontre: Les enfants exercent la socialisation et ce qui est essentiel dans tous les jeux, l'imagination. Tout cela motive l'interrelation des enfants, éveillant le sens social de la coexistence et le développement de la solidarité.

Jouer: Par le jeu, les compétences de communication chez les enfants sont favorisées. Le caractère ludique peut optimiser le processus d'apprentissage, surtout lorsqu'il permet à l'utilisateur une participation active.



Reunión / Meeting / Réunion



Jugar / Play / Jouer

## DESCRIPCIÓN TÉCNICA

### MATERIALES

- Estructura: fabricados en HDPE polietileno de alta densidad, libre de mantenimiento, altamente duradero, anti-grafiti y 100% reciclable.
- Piezas de plástico: Polietileno de alta densidad, libre de mantenimiento y anti-grafiti.
- Tornillería: en acero inoxidable/electro zincada.
- Anclajes:
  - Suelo duro: Atornillar.
  - Suelo blando: Enterrar.
  - Anclaje especial para encima de azotea y parking (no incluido en el precio).

- Si el equipo está sujeto a un uso severo, se aconseja incrementar el plan de mantenimiento.
- Todo el material es 100% reciclable.

## TECHNICAL DESCRIPTION

### MATERIALS

- Structure: made of HDPE high density polyethylene, maintenance free, highly durable, anti-graffiti and 100% recyclable.
- Plastic parts: High density polyethylene, maintenance free and anti-graffiti.
- Screws: in stainless steel/electro galvanized.
- Anchors:
  - Hard floor: Screw.
  - Soft soil: Bury.
  - Special anchorage for above the roof and parking (not included in the price).

- If the equipment is subject to severe use, it is advisable to increase the maintenance plan.
- All material is 100% recyclable.

## DESCRIPTION TECHNIQUE

### MATÉRIAUX

- Structure : en polyéthylène HDPE haute densité, sans entretien, très résistant, anti-grafiti et 100% recyclable.
- Pièces plastiques : Polyéthylène haute densité, sans entretien et anti-grafiti.
- Visserie : en acier inoxydable/électrozingué.
- Ancres :
  - Sol dur : Vis.
  - Sol meuble : Enterrez.
  - Ancrage spécial pour au-dessus du toit et parking (non inclus dans le prix).

- Si l'équipement est soumis à une utilisation sévère, il est conseillé d'augmenter le plan de maintenance.
- Tous les matériaux sont 100 % recyclables.

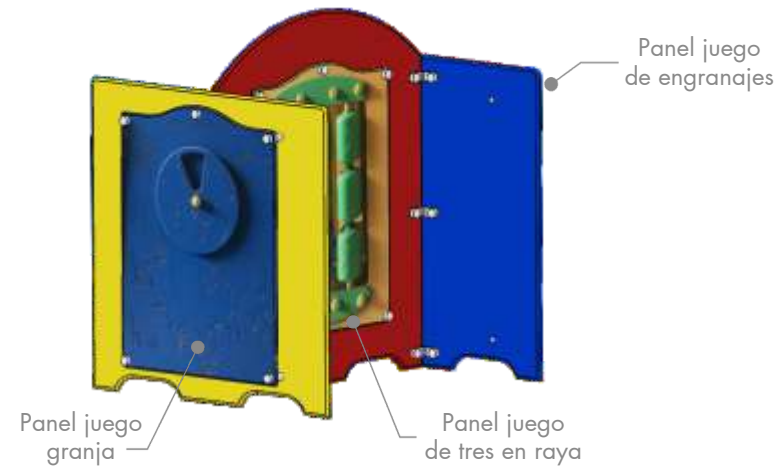
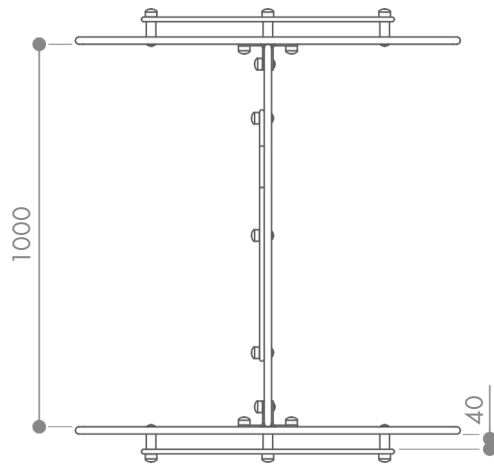
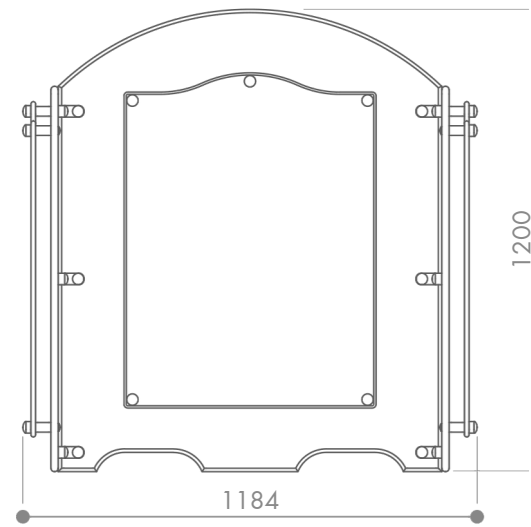
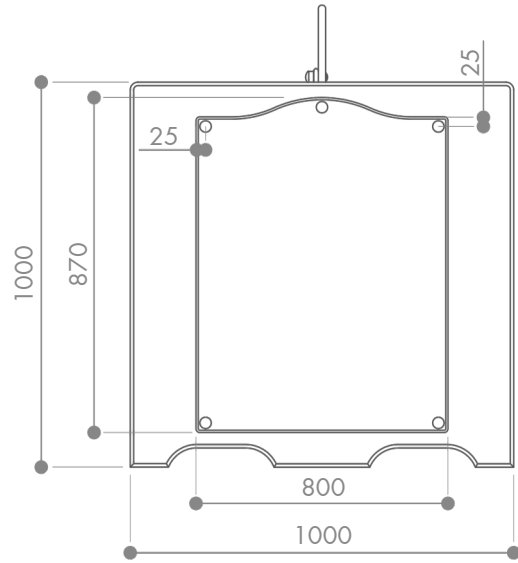

\*Cotas expresadas en mm.

## ÁREA DE SEGURIDAD

Dentro del área de seguridad no puede haber obstáculos. (Farolas, bancos, bordillos, árboles, etc.)  
Las áreas de seguridad de los elementos de parques infantiles NO se pueden solapar.

## SECURITY AREA

Within the safety area there can be no obstacles. (Lampposts, benches, curbs, trees, etc.)  
Playground element safety areas CANNOT overlap.

## ZONE DE SÉCURITÉ

Dans la zone de sécurité, il ne peut y avoir aucun obstacle. (Lampadaires, bancs, bordures, arbres, etc.)  
Les zones de sécurité des éléments du terrain de jeu NE PEUVENT PAS se chevaucher.

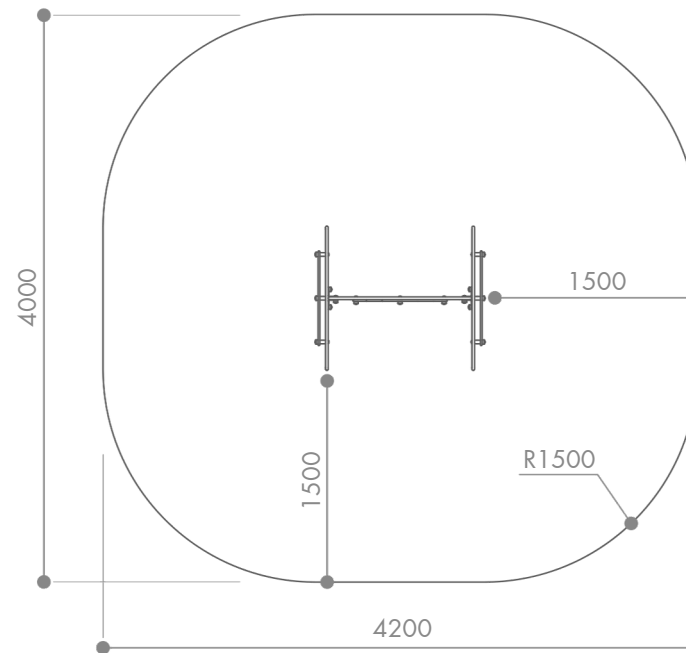

## INSTALACIÓN

El equipo puede ser instalado en suelo de tierra, en suelo de hormigón o sobre una azotea o parking, pero siempre utilizando un material amortiguador de impactos según las especificaciones mostradas en los dibujos.

## INSTALLATION

The equipment can be installed on a dirt floor, on a concrete floor or on a roof or parking lot, but always using an impact-absorbing material according to the specifications shown in the drawings.

## INSTALLATION

L'équipement peut être installé sur un sol en terre battue, sur un sol en béton ou sur un toit ou un parking, mais toujours en utilisant un matériau absorbant les chocs selon les spécifications indiquées dans les dessins.

### SOBRE SUELO DE TIERRA / ON EARTH FLOOR / AU SOL EN TERRE

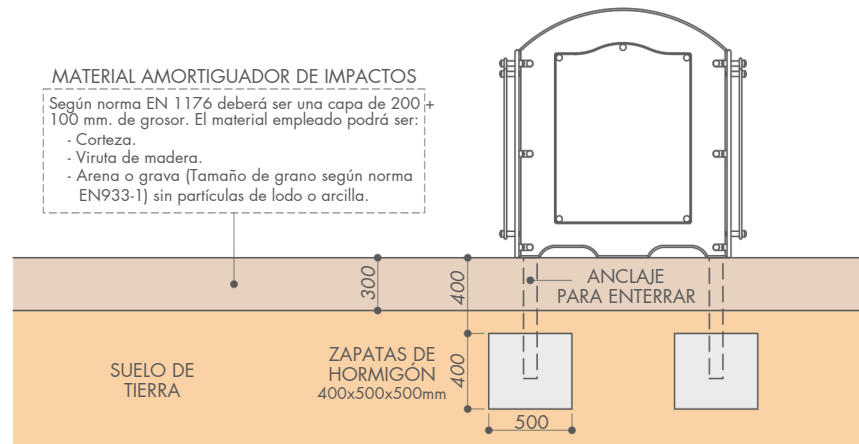

### SOBRE SUELO DE HORMIGÓN / ON CONCRETE FLOOR / SUR SOL EN BÉTON

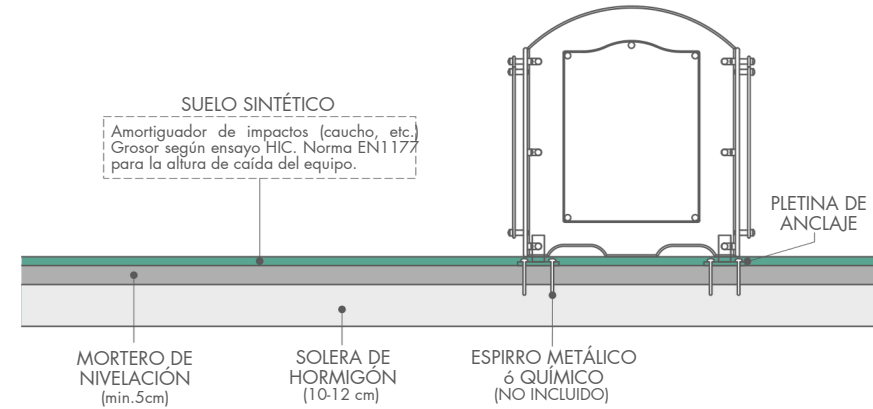

### ESPECIAL SOBRE AZOTEA O PARKING / SPECIAL ON ROOFTOP OR PARKING / SPÉCIAL TOIT OU PARKING

