



Ficha Técnica
Technical Sheet
Fiche Technique

Ref.230

TREN MULTIJUEGOS CON 2 VAGONES MULTIGAME TRAIN WITH 2 WAGONS TRAIN MULTIEUX AVEC 1 WAGONS



INTRODUCCIÓN

El tren de integración para niños pequeños y no tan pequeños, en silla de ruedas y también sin esta, es una gran atracción por su divertida forma y un elemento de integración donde todos los niños pueden estimular la imaginación, iniciar conversaciones a la vez que juegan y se tiran por la rampa del tobogán.

INTRODUCTION

The integration train for young and not so young children, in wheelchairs and also without it, is a great attraction due to its fun shape and an integration element where all children can stimulate their imagination, start conversations while they play and they are thrown down the slide ramp.

INTRODUCTION

Le train d'intégration pour jeunes et moins jeunes, en fauteuil roulant ou non, est une grande attraction en raison de sa forme amusante et un élément d'intégration où tous les enfants peuvent stimuler leur imagination, entamer des conversations tout en jouant et ils sont jetés à terre rampe de toboggan.



FUNCIONES LÚDICAS

Reunión: Los niños ejercitan la socialización y lo indispensable en todo juego, la imaginación. Todo ello motiva la interrelación de los niños, despertando el sentido social de convivencia y desarrollos de la solidaridad.

Jugar: A través del juego se fomenta la capacidad de comunicación entre los niños. El carácter lúdico puede optimizar el proceso de aprendizaje, sobre todo, cuando permite al usuario la participación activa.

Deslizarse: La superficie inclinada permite al niño deslizarse a gran velocidad, una sensación que le hace sentirse vivo mientras aprende a controlar los movimientos ejercitando los reflejos y la psicomotricidad.

FUN FUNCTIONS

Meeting: Children exercise socialization and what is essential in any game, imagination. All this motivates the interrelation of children, awakening the social sense of coexistence and development of solidarity.

Play: Through the game, the ability to communicate between children is encouraged. The playful nature can optimize the learning process, especially when it allows the user to participate actively.

Slide: The inclined surface allows the child to slide at high speed, a sensation that makes him feel alive while learning to control movements by exercising reflexes and motor skills.

FONCTIONS AMUSANTES

Rencontre: Les enfants exercent la socialisation et ce qui est essentiel dans tout jeu, l'imagination. Tout cela motive l'interrelation des enfants, éveillant le sens social de la coexistence et le développement de la solidarité.

Jouer: A travers le jeu, la capacité de communiquer entre les enfants est encouragée. Le caractère ludique peut optimiser le processus d'apprentissage, surtout lorsqu'il permet à l'utilisateur de participer activement.

Glisse: La surface inclinée permet à l'enfant de glisser à grande vitesse, une sensation qui le fait se sentir vivant tout en apprenant à contrôler les mouvements en exerçant ses réflexes et sa motricité.



Reunión / Meeting / Réunion



Jugar / Play / Jouer



Deslizarse / Slide / Faire glisser

DESCRIPCIÓN TÉCNICA

MATERIALES

- Postes: Madera de Pino Flandes, tratado en autoclave clase de riesgo IV siguiendo el proceso vacío-presión-vacío, que garantiza su durabilidad frente a la pudrición en contacto con el suelo y con fuentes de humedad según EN/335.2.92 posteriormente pintado con lasur (protector para exterior).
- Estructura y lateral del tobogán: Fabricados en HDPE polietileno de alta densidad, libre de mantenimiento, altamente duradero, antigrafiti y 100% reciclable.
- Piezas de plástico: Polietileno de alta densidad, libre de mantenimiento y antigrafiti.
- Piezas metálicas: Acero inoxidable AISI-304 y piezas acero al carbono pintadas: 1 mano de imprimación antioxidante y 3 manos de esmalte acrílico de poliuretano.
- Rampa tobogán: Acero inoxidable AISI-304.
- Tornillería: Acero inoxidable/electro zincada.
- Anclajes:
 - Suelo duro: Atornillar.
 - Suelo blando: Enterrar.
 - Anclaje especial para encima de azotea y parking (no incluido en el precio).
- Si el equipo está sujeto a un uso severo, se aconseja incrementar el plan de mantenimiento.
- Todo el material es 100% reciclable.

TECHNICAL DESCRIPTION

MATERIALS

- Poles: Flanders Pine wood, treated in an autoclave risk class IV following the vacuum-pressure-vacuum process, which guarantees its durability against rotting in contact with the ground and with sources of humidity according to EN/335.2.92 subsequently painted with lasur (exterior protector).
- Structure and side of the slide: Made of HDPE high-density polyethylene, maintenance-free, highly durable, anti-graffiti and 100% recyclable.
- Plastic parts: High density polyethylene, maintenance free and anti-graffiti.
- Metal parts: AISI-304 stainless steel and carbon steel parts painted: 1 coat of anti-rust primer and 3 coats of polyurethane acrylic enamel.
- Slide ramp: AISI-304 stainless steel.
- Screws: Stainless steel/electro galvanized.
- Anchors:
 - Hard floor: Screw.
 - Soft soil: Bury.
 - Special anchorage for above the roof and parking (not included in the price).
- If the equipment is subject to severe use, it is advisable to increase the maintenance plan.
- All material is 100% recyclable.

DESCRIPTION TECHNIQUE

MATÉRIAUX

- Poteaux : bois de pin des Flandres, traité en autoclave classe de risque IV selon le procédé vide-pression-vide, ce qui garantit sa durabilité contre la pourriture au contact du sol et des sources d'humidité selon EN/335.2.92 puis peint au lasure (protecteur extérieur).
- Structure et côté du toboggan : Fabriqué en polyéthylène HDPE haute densité, sans entretien, très résistant, anti-grafiti et 100% recyclable.
- Pièces plastiques : Polyéthylène haute densité, sans entretien et anti-grafiti.
- Parties métalliques : parties en acier inoxydable AISI-304 et en acier au carbone peintes : 1 couche d'apprêt antirouille et 3 couches d'émail polyuréthane acrylique.
- Rampe de glissement : acier inoxydable AISI-304.
- Visserie : Acier inoxydable/électrozingué.
- Ancres :
 - Sol dur : Vis.
 - Sol meuble : Enterrez.
 - Ancrage spécial pour au-dessus du toit et parking (non inclus dans le prix).
- Si l'équipement est soumis à une utilisation sévère, il est conseillé d'augmenter le plan de maintenance.
- Tous les matériaux sont 100 % recyclables.

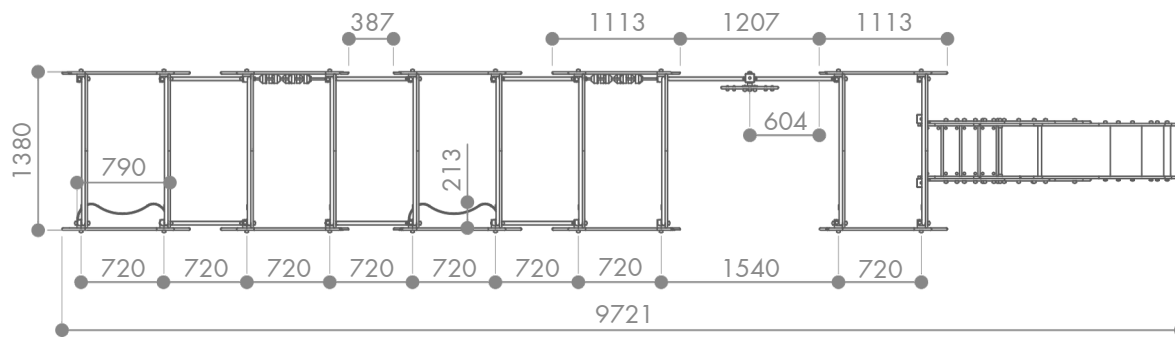
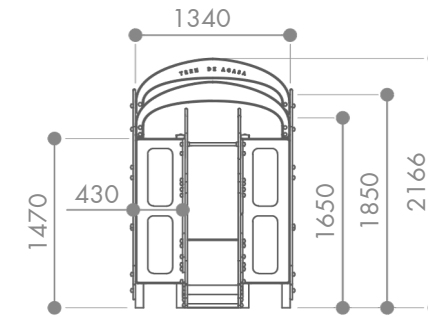
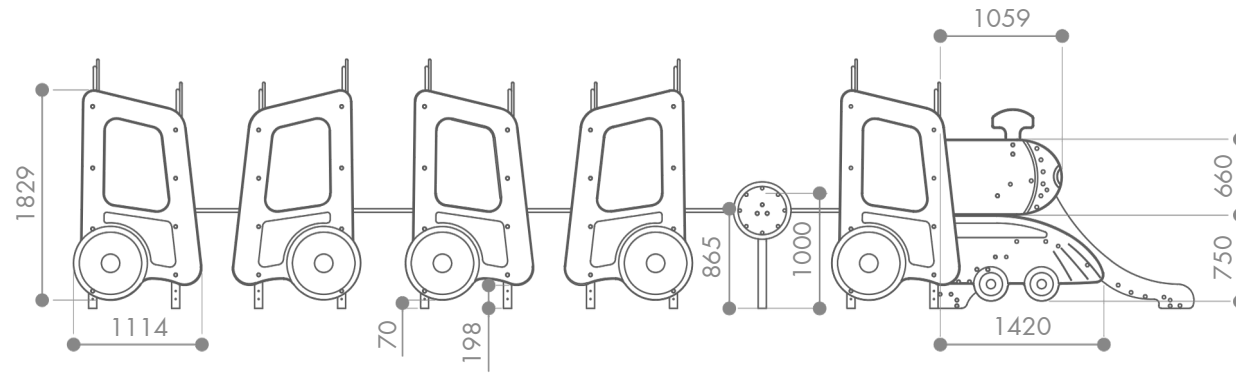

*Cotas expresadas en mm.

ÁREA DE SEGURIDAD

Dentro del área de seguridad no puede haber obstáculos. (Farolas, bancos, bordillos, árboles, etc.)
Las áreas de seguridad de los elementos de parques infantiles NO se pueden solapar.

SECURITY AREA

Within the safety area there can be no obstacles. (Lampposts, benches, curbs, trees, etc.)
Playground element safety areas CANNOT overlap.

ZONE DE SÉCURITÉ

Dans la zone de sécurité, il ne peut y avoir aucun obstacle. (Lampadaires, bancs, bordures, arbres, etc.)
Les zones de sécurité des éléments du terrain de jeu NE PEUVENT PAS se chevaucher.

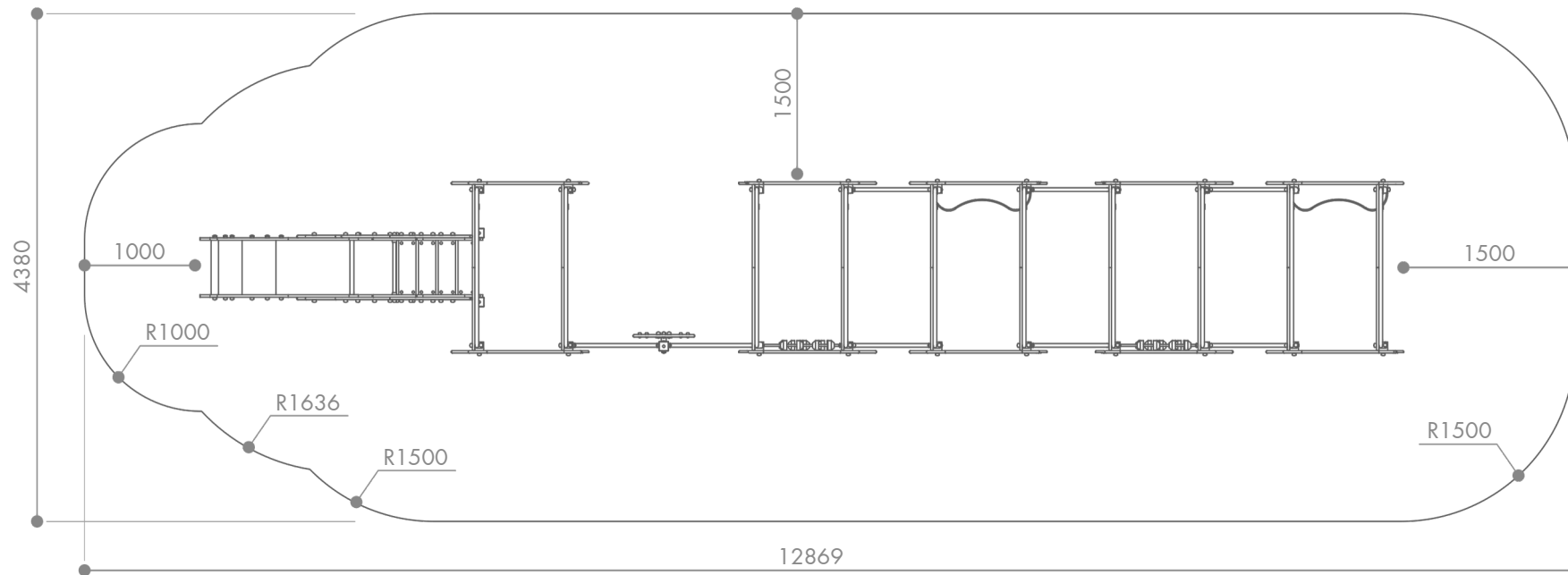

INSTALACIÓN

El equipo puede ser instalado en suelo de tierra, en suelo de hormigón o sobre una azotea o parking, pero siempre utilizando un material amortiguador de impactos según las especificaciones mostradas en los dibujos.

INSTALLATION

The equipment can be installed on a dirt floor, on a concrete floor or on a roof or parking lot, but always using an impact-absorbing material according to the specifications shown in the drawings.

INSTALLATION

L'équipement peut être installé sur un sol en terre battue, sur un sol en béton ou sur un toit ou un parking, mais toujours en utilisant un matériau absorbant les chocs selon les spécifications indiquées dans les dessins.

SOBRE SUELO DE TIERRA / ON EARTH FLOOR / AU SOL EN TERRE

MATERIAL AMORTIGUADOR DE IMPACTOS

Según norma EN 1176 deberá ser una capa de 200 + 100 mm. de grosor. El material empleado podrá ser:

- Viruta de madera.
- Arena o grava (Tamaño de grano según norma EN 933-1) sin partículas de lodo o arcilla.

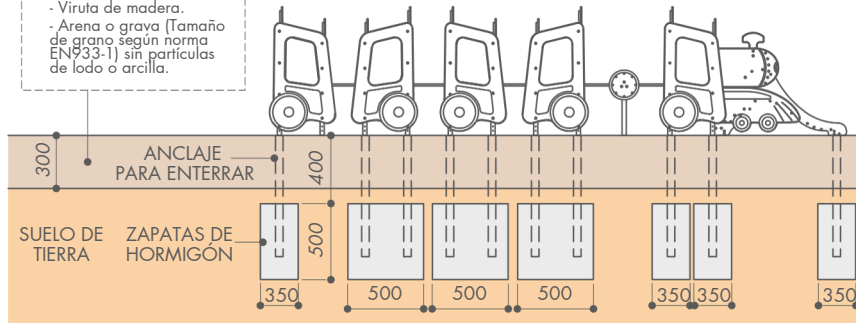

SOBRE SUELO DE HORMIGÓN / ON CONCRETE FLOOR / SUR SOL EN BÉTON

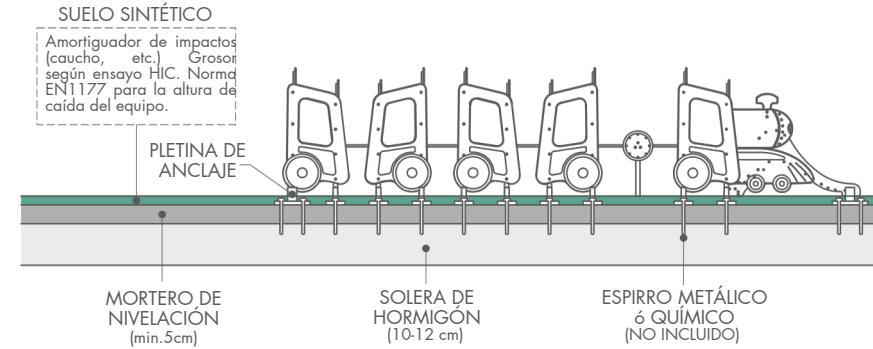

ESPECIAL SOBRE AZOTEA O PARKING / SPECIAL ON ROOFTOP OR PARKING / SPÉCIAL TOIT OU PARKING

