



Ficha Técnica  
Technical Sheet  
Fiche Technique

Ref.299C

# PIRÁMIDE DE ESCLADA CON POSTE DE MADERA. 2,5 METROS CLIMBING PYRAMID WITH WOODEN POST. 2,5 METERS PYRAMIDE D'ESCALADE AVEC POTEAU EN BOIS. 2,5 MÈTRES



## INTRODUCCIÓN

La escalada por la red supone un desafío y permite entrenar habilidades motoras importantes como la coordinación cruzada y el equilibrio. Cuando los niños escalan entrenan la mayor parte de los grupos musculares. Los brazos se agarran y tiran, y las piernas impulsan el todo el cuerpo. Además de proporcionar gran diversión, la Red Triangular hace que practiquen el coraje y el autocontrol, habilidades necesarias para el desarrollo socio emocional de los niños.

## INTRODUCTION

Climbing the net is challenging and trains important motor skills such as cross-coordination and balance. When kids climb they train most muscle groups. The arms grab and pull, and the legs drive the entire body. In addition to providing great fun, the Triangular Network makes them practice courage and self-control, skills necessary for the socio-emotional development of children.

## INTRODUCTION

Escalader le  est un défi et entraîne des habiletés motrices importantes telles que la coordination croisée et l'équilibre. Lorsque les enfants grimpent, ils entraînent la plupart des groupes musculaires. Les bras saisissent et tirent, et les jambes entraînent tout le corps. En plus de procurer beaucoup de plaisir, le Réseau triangulaire leur fait pratiquer le courage et la maîtrise de soi, habiletés nécessaires au développement socio-émotionnel des enfants.

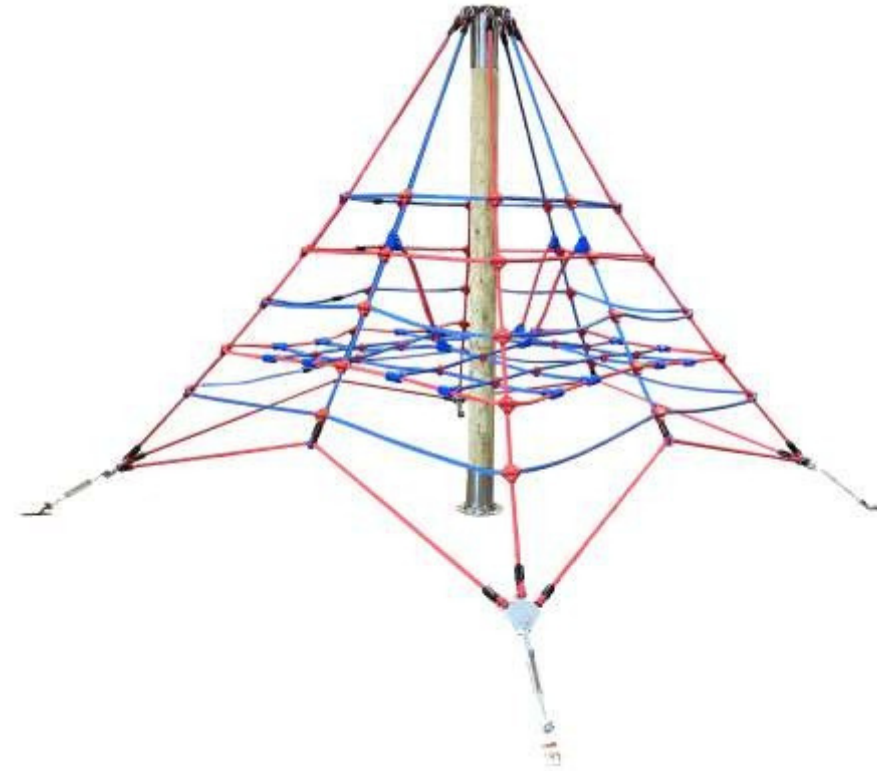

## FUNCIONES LÚDICAS

Reunión: Los niños ejercitan la socialización y lo indispensable en todo juego, la imaginación. Todo ello motiva la interrelación de los niños, despertando el sentido social de convivencia y desarrollos de la solidaridad.

Jugar: A través del juego se fomenta la capacidad de comunicación entre los niños. El carácter lúdico puede optimizar el proceso de aprendizaje, sobre todo, cuando permite al usuario la participación activa.

Trepar: Es un movimiento perfecto para desarrollar las habilidades motrices de los niños, el control del propio cuerpo, el equilibrio y la coordinación estimulando la capacidad motora y la seguridad de los movimientos.

## FUN FUNCTIONS

Meeting: Children exercise socialization and what is essential in any game, imagination. All this motivates the interrelation of children, awakening the social sense of coexistence and development of solidarity.

Play: Through the game, the ability to communicate between children is encouraged. The playful nature can optimize the learning process, especially when it allows the user to participate actively.

Climbing: It is a perfect movement to develop children's motor skills, control of their own body, balance and coordination, stimulating motor skills and movement safety.

## FONCTIONS AMUSANTES

Rencontre: Les enfants exercent la socialisation et ce qui est essentiel dans tout jeu, l'imagination. Tout cela motive l'interrelation des enfants, éveillant le sens social de la coexistence et le développement de la solidarité.

Jouer: A travers le jeu, la capacité de communiquer entre les enfants est encouragée. Le caractère ludique peut optimiser le processus d'apprentissage, surtout lorsqu'il permet à l'utilisateur de participer activement.

Escalade: C'est un mouvement parfait pour développer la motricité des enfants, le contrôle de leur propre corps, l'équilibre et la coordination, stimuler la motricité et la sécurité des mouvements.



Reunión / Meeting / Réunion



Jugar / Play / Jouer

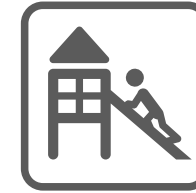

Trepar / Climb / Monter

## DESCRIPCIÓN TÉCNICA

### MATERIALES

- Poste central: Rollizo torneado en madera de Pino Flandes con un diámetro de 140mm, tratado en autoclave clase de riesgo IV siguiendo el proceso vacío-presión-vacío, que garantiza su durabilidad frente a la pudrición en contacto con el suelo y con fuentes de humedad según EN/335.2.92 posteriormente pintado con lasur (protector para exterior).
- Restos de piezas metálicas: Acero inoxidable AISI304L.
- Cuerda: Cuerda de hilos de 16 mm. con alma de acero. De multi-filamento trenzada y recubierta de polipropileno.
- Casquillos de unión: Aluminio prensado.

- Anclajes:
  - Suelo duro: Atornillar.
  - Suelo blando: Enterrar.
  - Anclaje especial para encima de azotea y parking (no incluido en el precio).
- Si el equipo está sujeto a un uso severo, se aconseja incrementar el plan de mantenimiento.
- Todo el material es 100% reciclable.

## TECHNICAL DESCRIPTION

### MATERIALS

- Central post: Round turned Flanders Pine wood with a diameter of 140mm, treated in an autoclave risk class IV following the vacuum-pressure-vacuum process, which guarantees its durability against rotting in contact with the ground and with sources of humidity according to EN/335.2.92 subsequently painted with lasur (protective for exterior).
- Remaining metal parts: AISI304L stainless steel.
- Rope: 16 mm. wire rope with a steel core. Made of braided multi-filament and covered with polypropylene.
- Union bushings: In pressed aluminium.

- Anchors:
  - Hard floor: Screw.
  - Soft soil: Bury.
  - Special anchorage for roof top and parking (not included in the price).
- If the equipment is subjected to severe use, it is advisable to increase the maintenance plan.
- All material is 100% recyclable.

## DESCRIPTION TECHNIQUE

### MATÉRIAUX

- Poteau central : Bois de pin des Flandres rond tourné d'un diamètre de 140 mm, traité en autoclave classe de risque IV selon le procédé vide-pression-vide, ce qui garantit sa durabilité contre la pourriture au contact du sol et des sources d'humidité selon EN /335.2.92 peint ensuite au lasure (protection pour l'extérieur).
- Pièces métalliques restantes : Acier inoxydable AISI304L.
- Corde: Câble métallique de 16 mm. avec une âme en acier. Fabriqué en multi-filament tressé et recouvert de polypropylène.
- Bagues union : En aluminium pressé.

- Ancres :
  - Sol dur : Vis.
  - Sol meuble : Enterrer.
  - Ancrage spécial pour toit et parking (non inclus dans le prix).
- Si l'équipement est soumis à une utilisation sévère, il est conseillé d'augmenter le plan de maintenance.
- Tous les matériaux sont 100 % recyclables.

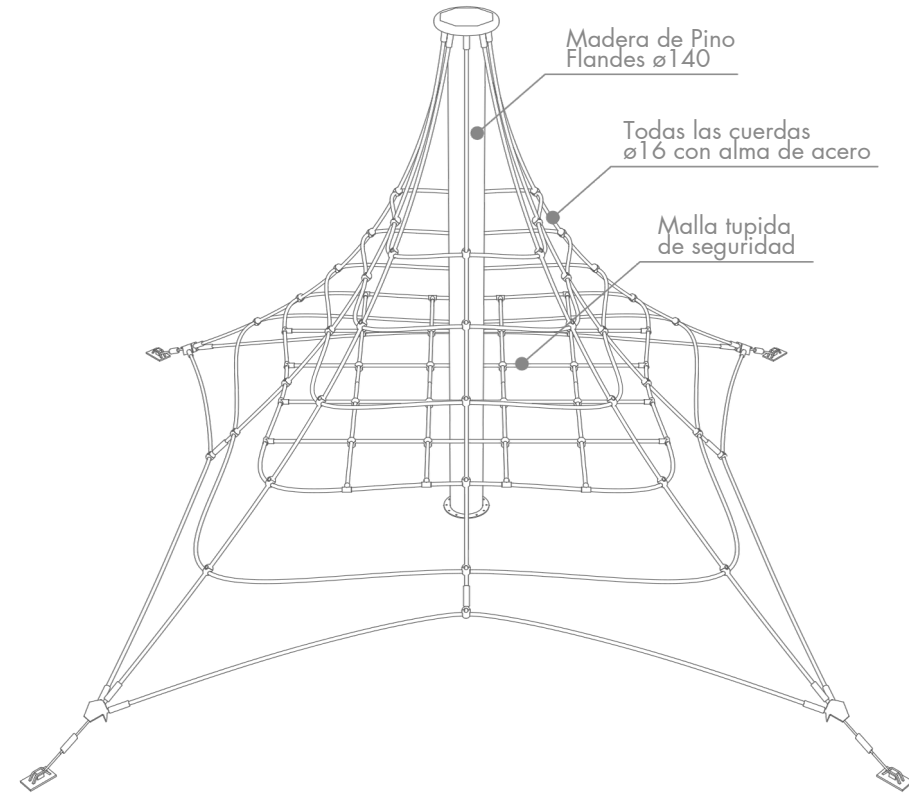
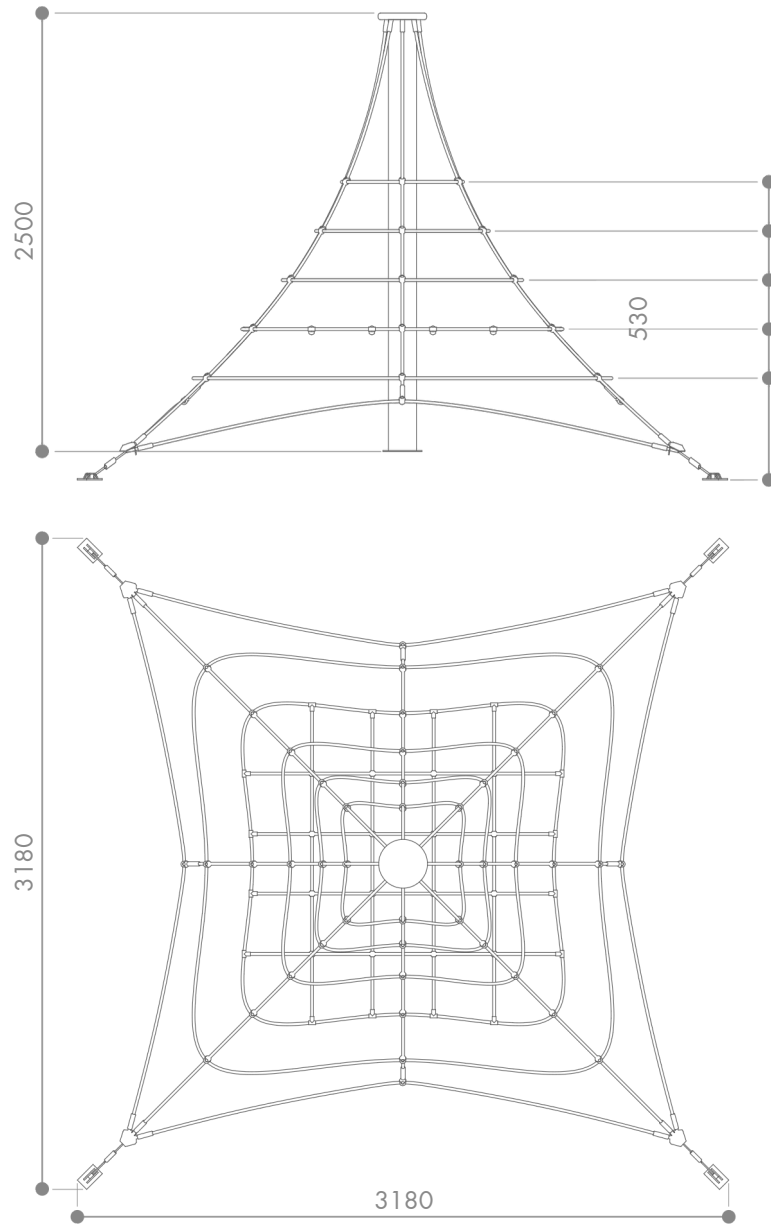

\*Cotas expresadas en mm.

## ÁREA DE SEGURIDAD

Dentro del área de seguridad no puede haber obstáculos. (Farolas, bancos, bordillos, árboles, etc.)  
Las áreas de seguridad de los elementos de parques infantiles NO se pueden solapar.

## SECURITY AREA

Within the safety area there can be no obstacles. (Lampposts, benches, curbs, trees, etc.)  
Playground element safety areas CANNOT overlap.

## ZONE DE SÉCURITÉ

Dans la zone de sécurité, il ne peut y avoir aucun obstacle. (Lampadaires, bancs, bordures, arbres, etc.)  
Les zones de sécurité des éléments du terrain de jeu NE PEUVENT PAS se chevaucher.

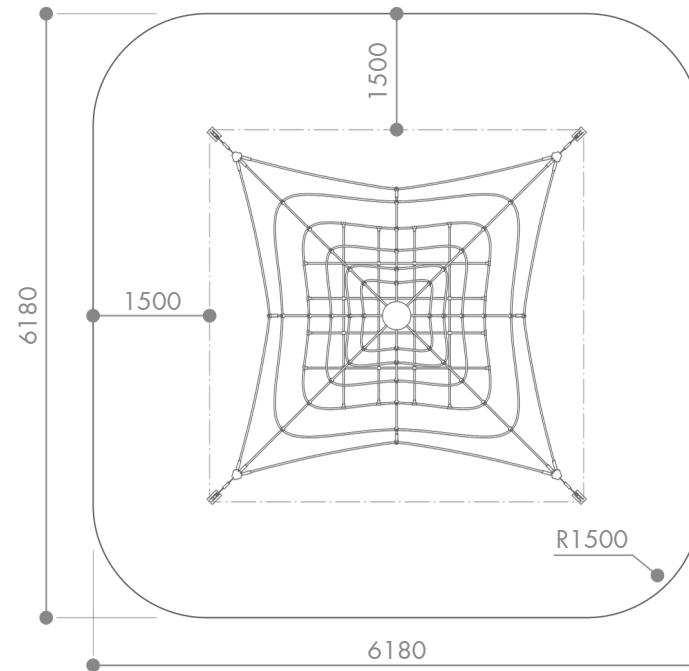

## INSTALACIÓN

El equipo puede ser instalado en suelo de tierra, en suelo de hormigón o sobre una azotea o parking, pero siempre utilizando un material amortiguador de impactos según las especificaciones mostradas en los dibujos.

## INSTALLATION

The equipment can be installed on a dirt floor, on a concrete floor or on a roof or parking lot, but always using an impact-absorbing material according to the specifications shown in the drawings.

## INSTALLATION

L'équipement peut être installé sur un sol en terre battue, sur un sol en béton ou sur un toit ou un parking, mais toujours en utilisant un matériau absorbant les chocs selon les spécifications indiquées dans les dessins.

### SOBRE SUELO DE TIERRA / ON EARTH FLOOR / AU SOL EN TERRE

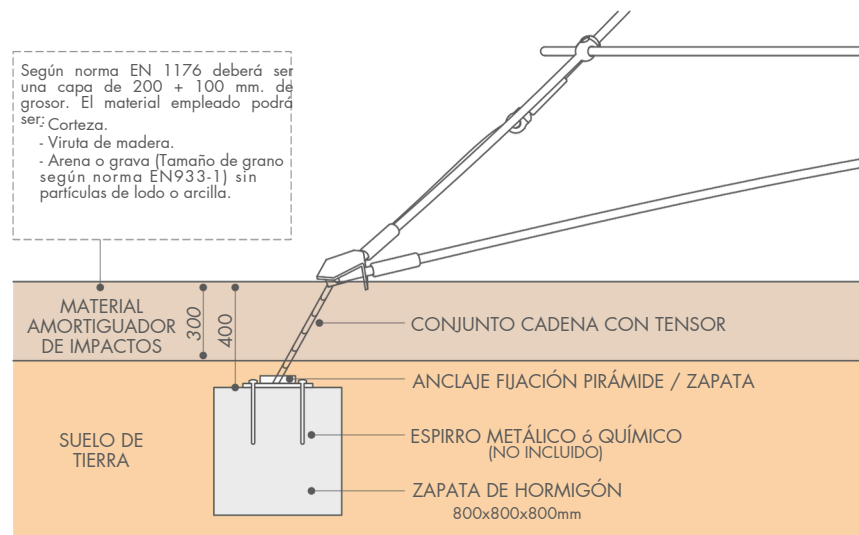

### SOBRE SUELO DE HORMIGÓN / ON CONCRETE FLOOR / SUR SOL EN BÉTON

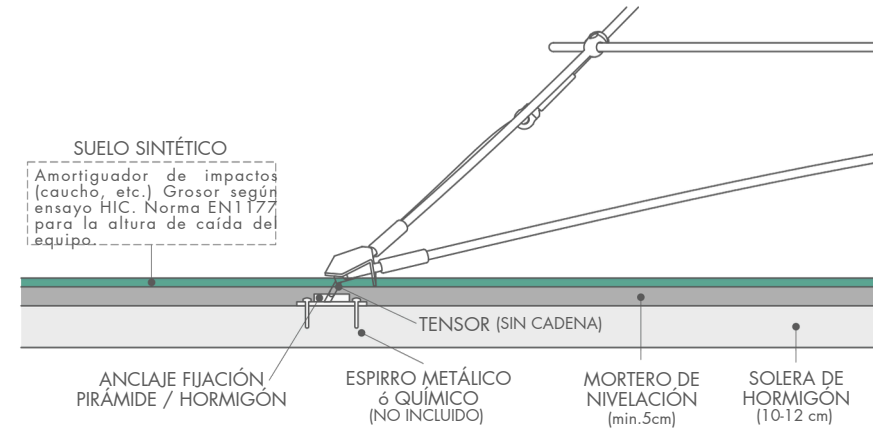

### ESPECIAL SOBRE AZOTEA O PARKING / SPECIAL ON ROOFTOP OR PARKING / SPÉCIAL TOIT OU PARKING

