



Ficha Técnica
Technical Sheet
Fiche Technique

Ref.8011A

CIRCUITO ACTIVA TORRE MEGA ACTIVE CIRCUIT MEGA TOWER CIRCUIT ACTIF MÉGA TOUR



INTRODUCCIÓN

¿Hasta que altura puedes llegar? Sube todas las montañas con nuestra gama de redes Activa.

INTRODUCTION

How high can you get? Climb every mountain with our Activa range of nets.

INTRODUCTION

Jusqu'à où pouvez-vous monter ? Escaladez toutes les montagnes avec notre gamme de filets Activa.

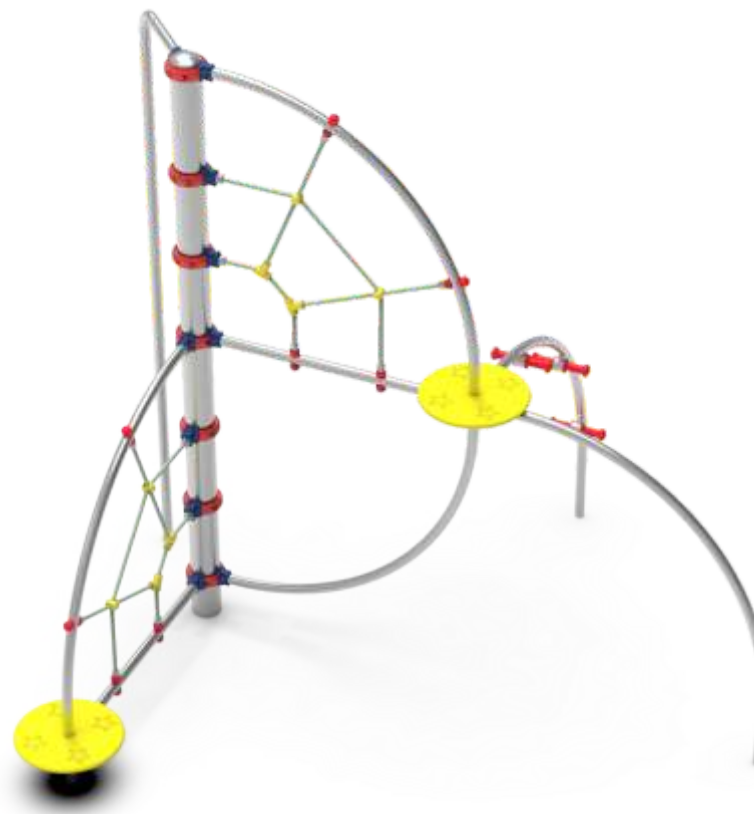

FUNCIONES LÚDICAS

Reunión: Los niños ejercitan la socialización y lo indispensable en todo juego, la imaginación. Todo ello motiva la interrelación de los niños, despertando el sentido social de convivencia y desarrollos de la solidaridad.

Jugar: A través del juego se fomenta la capacidad de comunicación entre los niños. El carácter lúdico puede optimizar el proceso de aprendizaje, sobre todo, cuando permite al usuario la participación activa.

Trepar: Es un movimiento perfecto para desarrollar las habilidades motrices de los niños, el control del propio cuerpo, el equilibrio y la coordinación estimulando la capacidad motora y la seguridad de los movimientos.

Equilibrio: La relación que el niño tiene con su equilibrio define cómo experimenta el mundo y cómo se adapta a él, cómo se relaciona con los demás y consigo mismo.



Reunión / Meeting / Réunion



Jugar / Play / Jouer

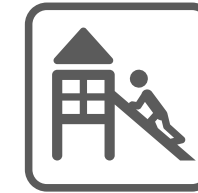

Trepar / Climb / Monter



Equilibrio / Balance / Équilibre

FUN FUNCTIONS

Meeting: Children exercise socialization and what is essential in any game, imagination. All this motivates the interrelation of children, awakening the social sense of coexistence and development of solidarity.

Play: Through the game, the ability to communicate between children is encouraged. The playful nature can optimize the learning process, especially when it allows the user to participate actively.

Climbing: It is a perfect movement to develop children's motor skills, control of their own body, balance and coordination, stimulating motor skills and movement safety.

Balance: The relationship that the child has with his balance defines how he experiences the world and how he adapts to it, how he relates to others and to himself.

FONCTIONS AMUSANTES

Rencontre: Les enfants exercent la socialisation et ce qui est essentiel dans tout jeu, l'imagination. Tout cela motive l'interrelation des enfants, éveillant le sens social de la coexistence et le développement de la solidarité.

Jouer: A travers le jeu, la capacité de communiquer entre les enfants est encouragée. Le caractère ludique peut optimiser le processus d'apprentissage, surtout lorsqu'il permet à l'utilisateur de participer activement.

Escalade: C'est un mouvement parfait pour développer la motricité des enfants, le contrôle de leur propre corps, l'équilibre et la coordination, stimuler la motricité et la sécurité des mouvements.

Équilibre: La relation que l'enfant entretient avec son équilibre définit la manière dont il vit le monde et dont il s'y adapte, son rapport aux autres et à lui-même.

DESCRIPCIÓN TÉCNICA

MATERIALES

- Estructura: Fabricada en inoxidable AISI 304.
- Sistema de conexión : En fundición de aluminio.
- Piezas de plástico: Fabricada en HDPE Polietileno de alta densidad, libre de mantenimiento y antigraffiti.
- Cuerda: Cuerda de hilos de 16 mm con alma de acero. De multiplamento trenzada y recubierta de polipropileno.
- Casquillos de unión: De aluminio prensado.

- Anclajes:
 - Suelo duro: Atornillar.
 - Suelo blando: Enterrar.
 - Anclaje especial para encima de azotea y parking (no incluido en el precio).
- Si el equipo está sujeto a un uso severo, se aconseja incrementar el plan de mantenimiento.
- Todo el material es 100% reciclable.

TECHNICAL DESCRIPTION

MATERIALS

- Central post: 160mm carbon steel. with immersion primer finishes, applying 3 layers of polyurethane paint (color to be chosen by the customer within our range of colors).
- Remaining metal parts: In AISI304L stainless steel.
- Rope: 16 mm wire rope with a steel core. Made of braided multiplament and covered with polypropylene.
- Union bushings: In pressed aluminium.

- Anchors:
 - Hard floor: Screw.
 - Soft soil: Bury.
 - Special anchorage for roof top and parking (not included in the price).
- If the equipment is subjected to severe use, it is advisable to increase the maintenance plan.
- All material is 100% recyclable.

DESCRIPTION TECHNIQUE

MATÉRIAUX

- Poteau central : 160 mm en acier au carbone. avec des finitions sous apprêt par immersion, application de 3 couches de peinture polyuréthane (couleur à choisir par le client dans notre gamme de couleurs).
- Pièces métalliques restantes : En acier inoxydable AISI304L.
- Corde: Câble métallique de 16 mm avec une âme en acier. Fabriqué en multiplament tressé et recouvert de polypropylène.
- Bagues union : En aluminium pressé.

- Ancres :
 - Sol dur : Vis.
 - Sol meuble : Enterrer.
 - Ancrage spécial pour toit et parking (non inclus dans le prix).
- Si l'équipement est soumis à une utilisation sévère, il est conseillé d'augmenter le plan de maintenance.
- Tous les matériaux sont 100 % recyclables.

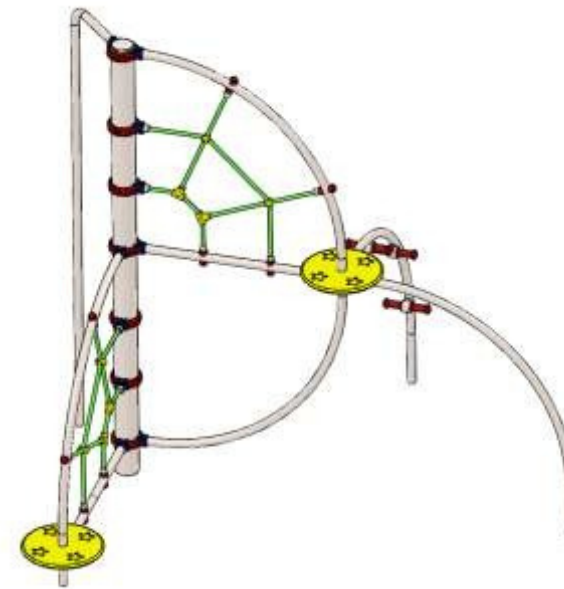
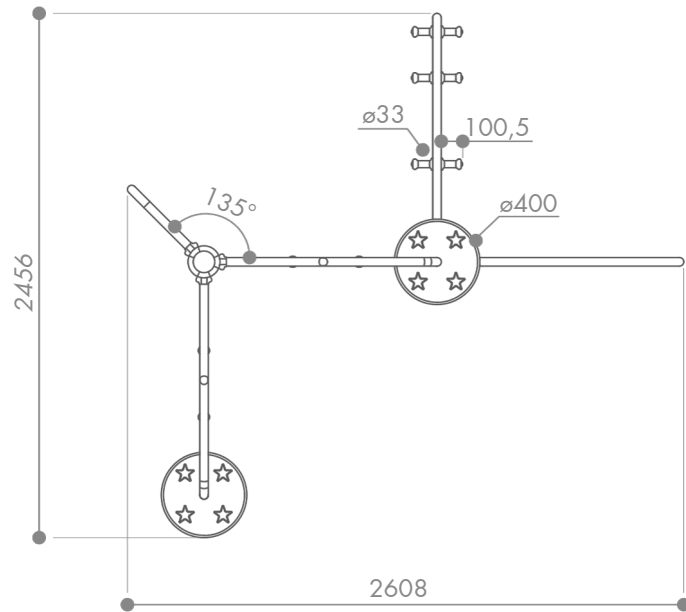
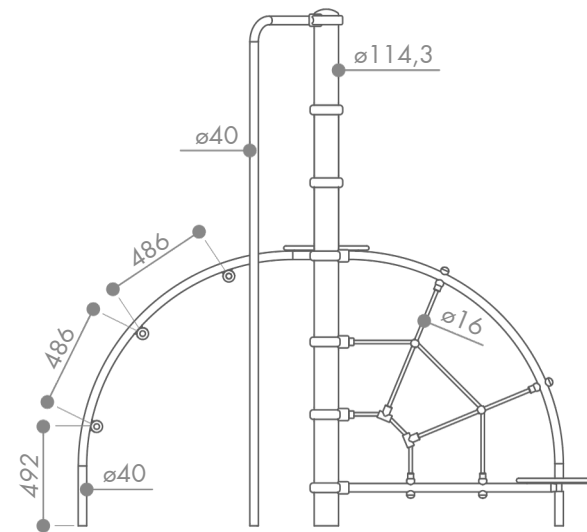
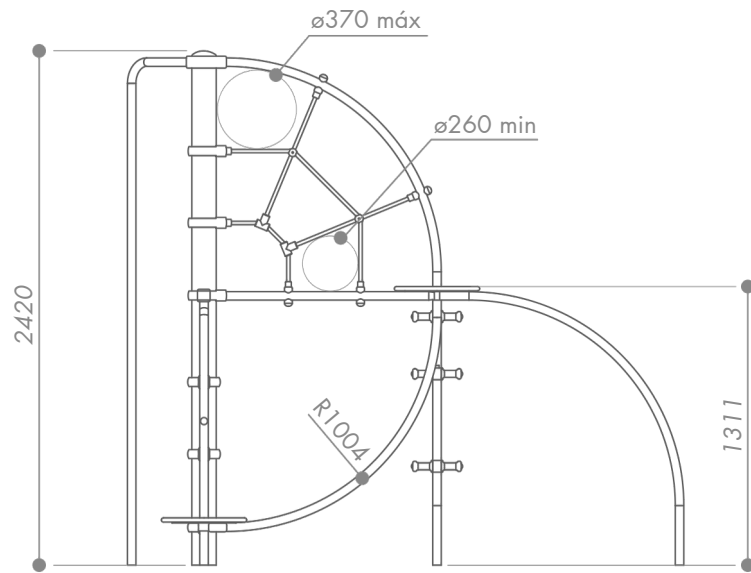

*Cotas expresadas en mm.

ÁREA DE SEGURIDAD

Dentro del área de seguridad no puede haber obstáculos. (Farolas, bancos, bordillos, árboles, etc.)
Las áreas de seguridad de los elementos de parques infantiles NO se pueden solapar.

SECURITY AREA

Within the safety area there can be no obstacles. (Lampposts, benches, curbs, trees, etc.)
Playground element safety areas CANNOT overlap.

ZONE DE SÉCURITÉ

Dans la zone de sécurité, il ne peut y avoir aucun obstacle. (Lampadaires, bancs, bordures, arbres, etc.)
Les zones de sécurité des éléments du terrain de jeu NE PEUVENT PAS se chevaucher.

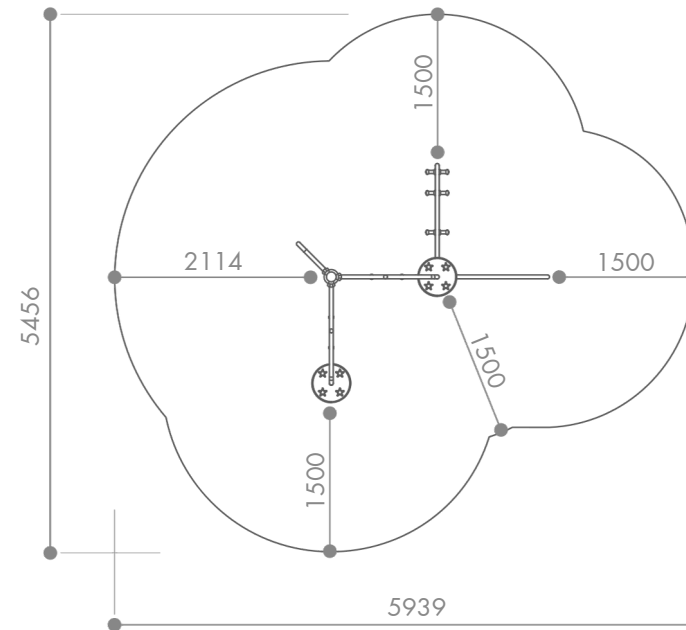

INSTALACIÓN

El equipo puede ser instalado en suelo de tierra, en suelo de hormigón o sobre una azotea o parking, pero siempre utilizando un material amortiguador de impactos según las especificaciones mostradas en los dibujos.

INSTALLATION

The equipment can be installed on a dirt floor, on a concrete floor or on a roof or parking lot, but always using an impact-absorbing material according to the specifications shown in the drawings.

INSTALLATION

L'équipement peut être installé sur un sol en terre battue, sur un sol en béton ou sur un toit ou un parking, mais toujours en utilisant un matériau absorbant les chocs selon les spécifications indiquées dans les dessins.

SOBRE SUELO DE TIERRA / ON EARTH FLOOR / AU SOL EN TERRE

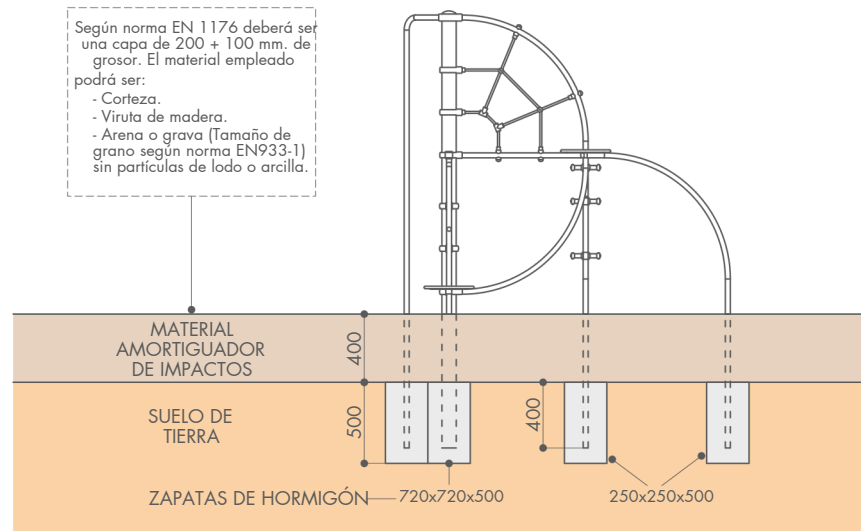

SOBRE SUELO DE HORMIGÓN / ON CONCRETE FLOOR / SUR SOL EN BÉTON

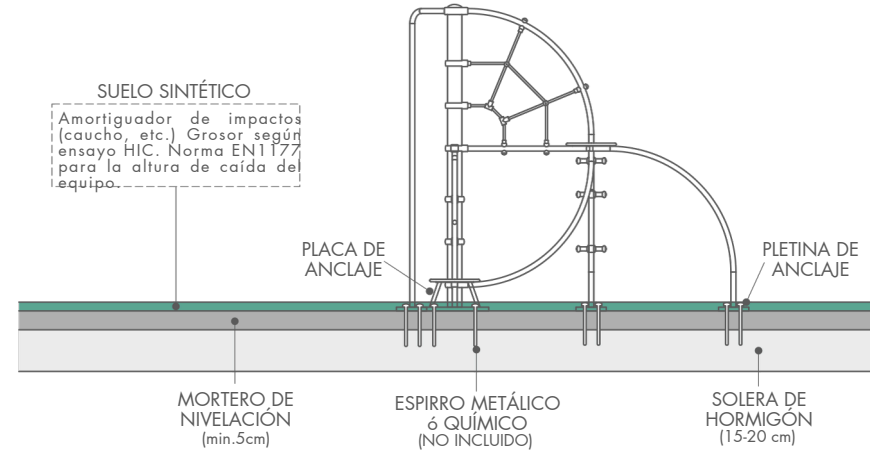

ESPECIAL SOBRE AZOTEA O PARKING / SPECIAL ON ROOFTOP OR PARKING / SPÉCIAL TOIT OU PARKING

