



Ficha Técnica
Technical Sheet
Fiche Technique

Ref.225JED

COLUMPIO MADERA (ASIENTO INTEGRACIÓN / BEBE)
WOODEN SWING (INTEGRATION / BABY SEAT)
BALANÇOIRE EN BOIS (INTÉGRATION / SIÈGE BEBE)



 **INTRODUCCIÓN**

Juego para columpiarse los más pequeños de la casa, el balanceo de este columpio es tranquilizante y además desarrolla las facultades de equilibrio y coordinación.

- Apto para niños con movilidad reducida, cuenta con fácil acceso y respaldo.
- Asiento bebé: de 1 a 3 años.
- Asiento de integración: a partir de 3 años.

DESCRIPCIÓN:

Columpio de madera, con un asiento cuna de seguridad para bebés y otro asiento de integración en rotomoldeo.

 **INTRODUCTION**

Swing game for the little ones in the house, the swinging of this swing is calming and also develops balance and coordination skills.

- Suitable for children with reduced mobility, it has easy access and backrest.
- Baby seat: from 1 to 3 years.
- Integration seat: from 3 years old.

DESCRIPTION:

Wooden swing, with a safety cradle seat for babies and another rotomolded integration seat.

 **INTRODUCTION**

Jeu de balançoire pour les plus petits de la maison, le swing de cette balançoire est apaisant et développe également l'équilibre et la coordination.

- Adapté aux enfants à mobilité réduite, il dispose d'un accès et d'un dossier faciles.
- Siège bébé : de 1 à 3 ans.
- Siège d'intégration : à partir de 3 ans.

DESCRIPTION:

Balançoire en bois, avec un siège berceau de sécurité pour bébé et un autre siège d'intégration rotomoulé.



FUNCIONES LÚDICAS

Reunión: Los niños ejercitan la socialización y lo indispensable en todo juego, la imaginación. Todo ello motiva la interrelación de los niños, despertando el sentido social de convivencia y desarrollos de la solidaridad.

Jugar: A través del juego se fomenta la capacidad de comunicación entre los niños. El carácter lúdico puede optimizar el proceso de aprendizaje, sobre todo, cuando permite al usuario la participación activa.

Columpiarse: Favorece la estimulación y el desarrollo muscular, la flexibilidad y la coordinación. Ayuda también al desarrollo del equilibrio (fuerza de prensión, coordinación de manos, de brazos y de pies) y refuerza el corazón.

FUN FUNCTIONS

Meeting: Children exercise socialization and what is essential in any game, imagination. All this motivates the interrelation of children, awakening the social sense of coexistence and development of solidarity.

Play: Through the game, the ability to communicate between children is encouraged. The playful nature can optimize the learning process, especially when it allows the user to participate actively.

Swinging: Promotes muscle stimulation and development, flexibility and coordination. It also helps to develop balance (grip strength, coordination of hands, arms and feet) and strengthens the heart.

FONCTIONS AMUSANTES

Rencontre: Les enfants exercent la socialisation et ce qui est essentiel dans tout jeu, l'imagination. Tout cela motive l'interrelation des enfants, éveillant le sens social de la coexistence et le développement de la solidarité.

Jouer: A travers le jeu, la capacité de communiquer entre les enfants est encouragée. Le caractère ludique peut optimiser le processus d'apprentissage, surtout lorsqu'il permet à l'utilisateur de participer activement.

Balancement : Favorise la stimulation et le développement musculaire, la flexibilité et la coordination. Il aide également à développer l'équilibre (force de préhension, coordination des mains, des bras et des pieds) et renforce le cœur.



Reunión / Meeting / Réunion

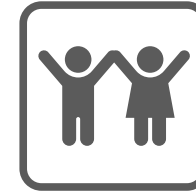

Jugar / Play / Jouer



Columpiarse / Swing / Balançoire

DESCRIPCIÓN TÉCNICA

MATERIALES

- Estructura: Madera de Pino Flandes tratado en autoclave clase de riesgo IV siguiendo el proceso vacío-presión-vacío, que garantiza su durabilidad frente a la pudrición en contacto con el suelo y con fuentes de humedad según EN/335.2.92 posteriormente pintado con lasur (protector para exterior).
- Piezas de acero galvanizado posteriormente pintadas: 1 mano de imprimación antioxidante y 3 manos de esmalte acrílico de poliuretano.
- Decoraciones: HDPE polietileno de alta densidad, libre de mantenimiento, altamente duradero, anti-grafiti y 100% reciclable.
- Piezas de plástico: Polietileno de alta densidad, libre de mantenimiento y anti-grafiti.

TECHNICAL DESCRIPTION

MATERIALS

- Posts and crossbar: Flanders Pine wood treated in an autoclave risk class IV following the vacuum-pressure-vacuum process, which guarantees its durability against rotting in contact with the ground and with sources of humidity according to EN/335.2.92 later. painted with lasur (exterior protector).
- Decorations: HDPE high density polyethylene, maintenance free, highly durable, anti-graffiti and 100% recyclable.
- Galvanized steel parts later painted: 1 coat of anti-rust primer and 3 coats of polyurethane acrylic enamel.
- Plastic parts: High density polyethylene, maintenance free and anti-graffiti.

DESCRIPTION TECHNIQUE

MATÉRIAUX

- Poteaux et traverse: Bois de pin des Flandres traité en autoclave classe de risque IV selon le procédé vide-pression-vide, ce qui garantit sa durabilité contre la pourriture au contact du sol et des sources d'humidité selon EN/335.2.92 plus tard peint. avec lasure (protecteur extérieur).
- Décorations: polyéthylène HDPE haute densité, sans entretien, très résistant, anti-graffiti et 100% recyclable.
- Pièces en acier galvanisé peintes ultérieurement: 1 couche d'apprêt antirouille et 3 couches d'émail polyuréthane acrylique.
- Pièces plastiques: Polyéthylène haute densité, sans entretien et anti-graffiti.

- Tornillería: Acero inoxidable/electro zincada. • Cuenta con dos asientos: Un asiento cuna de seguridad recubierto en caucho amortiguador de impactos con alma interior de aluminio y el otro de inclusión en polietileno fabricado por rotomoldeo. • Cadenas: Eslabones de 6mm de acero galvanizado. • Anclajes:

- Suelo duro: Atornillar.
- Suelo blando: Enterrar.
- Anclaje especial para encima de azotea y parking (no incluido en el precio).
- Si el equipo está sujeto a un uso severo, se aconseja incrementar el plan de mantenimiento. • Todo el material es 100% reciclable.

- Screws: Stainless steel/electro zinc plated.
- It has two seats: One safety cradle seat covered in shock-absorbing rubber with an aluminum interior core and the other made of polyethylene manufactured by rotomolding.
- Chains: 6mm galvanized steel links.
- Anchors:
 - Hard floor: Screw.
 - Soft soil: Bury.
 - Special anchorage for above the roof and parking (not included in the price).
- If the equipment is subject to severe use, it is advisable to increase the maintenance plan. • All material is 100% recyclable.

- Vis: Acier inoxydable/électrozingué.
- Il est doté de deux sièges: Un siège berceau de sécurité recouvert de caoutchouc amortisseur avec une âme intérieure en aluminium et l'autre en polyéthylène fabriqué par rotomoulage.
- Chaînes: maillons en acier galvanisé de 6 mm.
- Ancres:
 - Sol dur: Vis.
 - Sol meuble: Enterrez.
 - Ancrage spécial pour au-dessus du toit et parking (non inclus dans le prix).
- Si l'équipement est soumis à une utilisation sévère, il est conseillé d'augmenter le plan de maintenance. • Tous les matériaux sont 100 % recyclables.

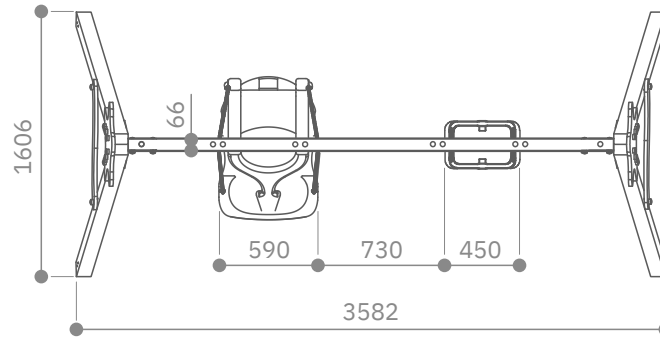
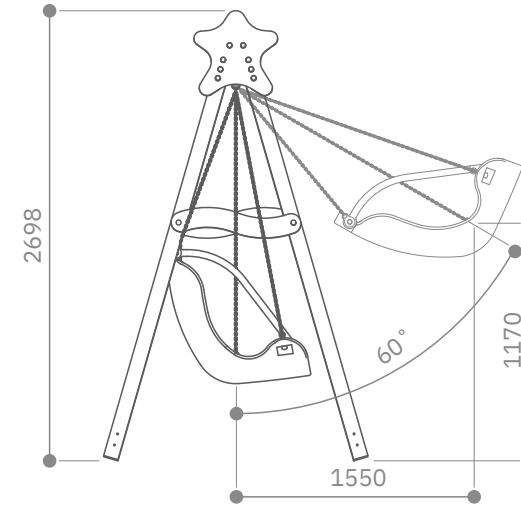
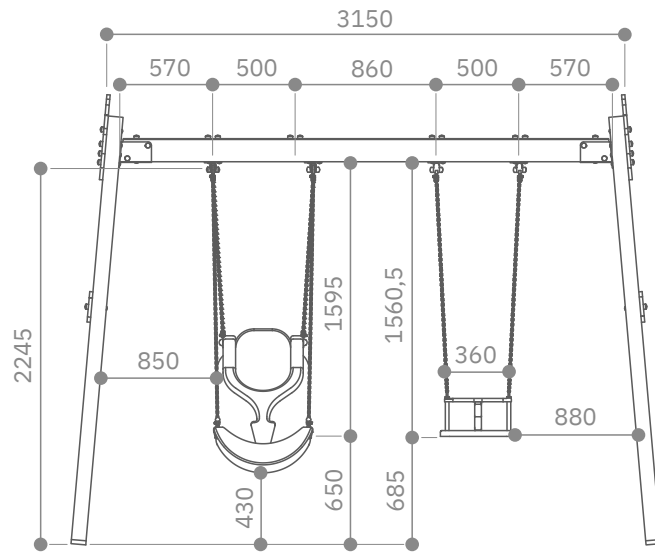

*Cotas expresadas en mm.

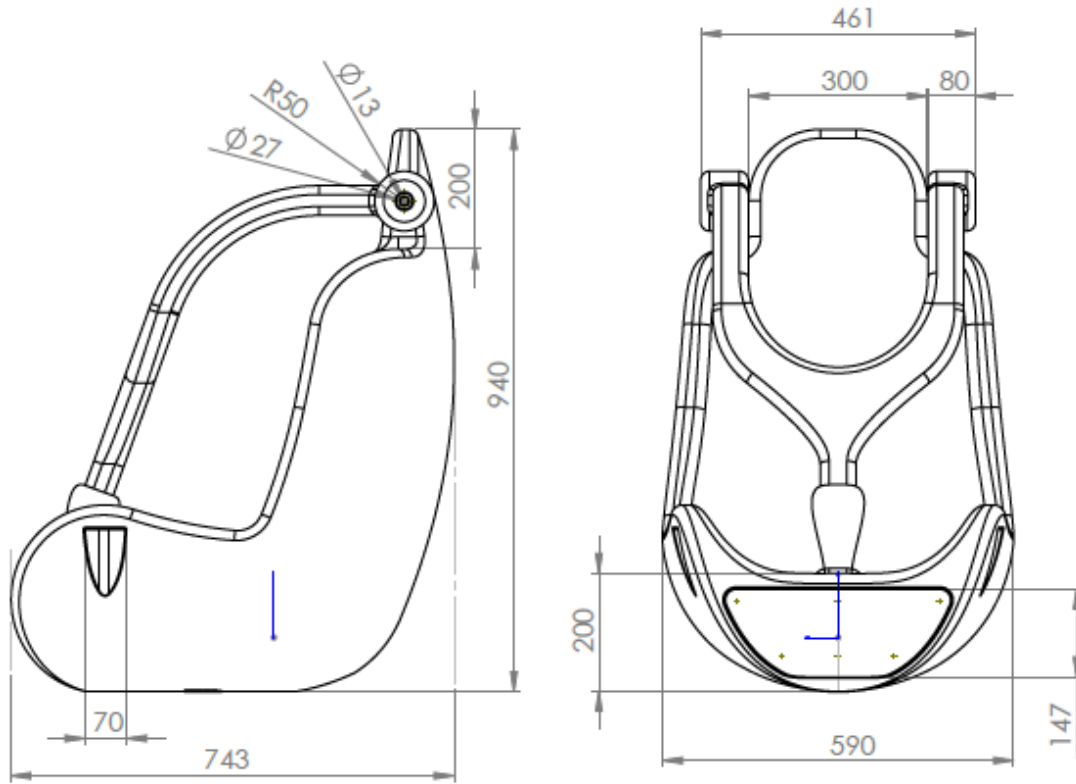

*Cotas expresadas en mm.

ÁREA DE SEGURIDAD

Dentro del área de seguridad no puede haber obstáculos. (Farolas, bancos, bordillos, árboles, etc.)
Las áreas de seguridad de los elementos de parques infantiles NO se pueden solapar.

SECURITY AREA

Within the safety area there can be no obstacles. (Lampposts, benches, curbs, trees, etc.)
Playground element safety areas CANNOT overlap.

ZONE DE SÉCURITÉ

Dans la zone de sécurité, il ne peut y avoir aucun obstacle. (Lampadaires, bancs, bordures, arbres, etc.)
Les zones de sécurité des éléments du terrain de jeu NE PEUVENT PAS se chevaucher.

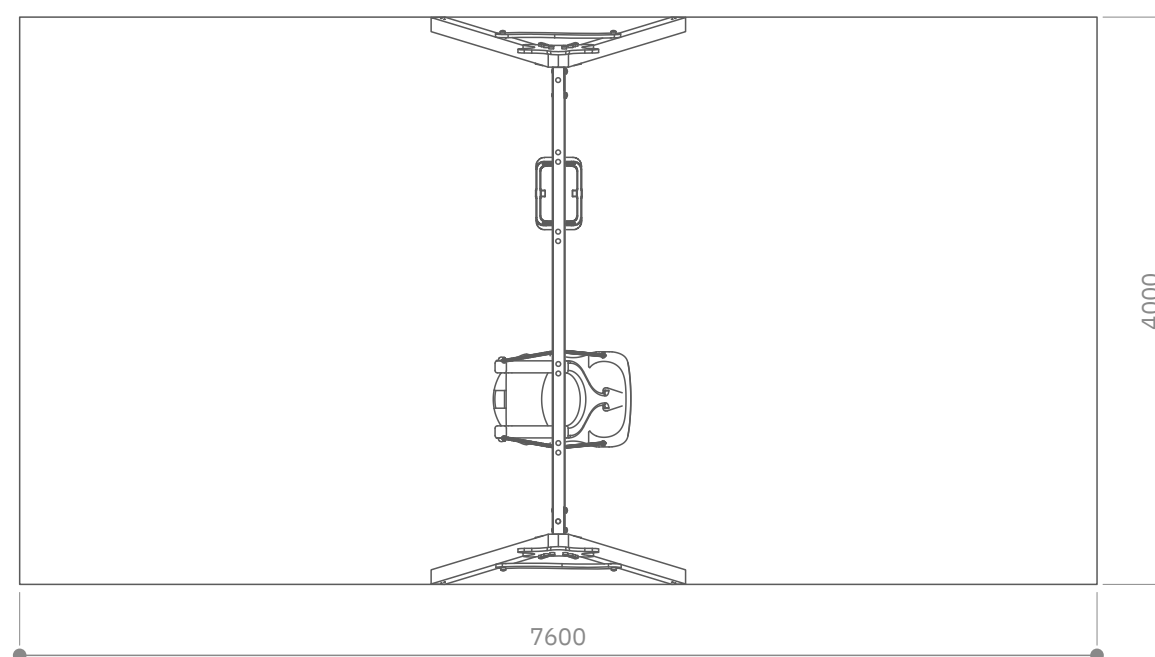

INSTALACIÓN

El equipo puede ser instalado en suelo de tierra, en suelo de hormigón o sobre una azotea o parking, pero siempre utilizando un material amortiguador de impactos según las especificaciones mostradas en los dibujos.

INSTALLATION

The equipment can be installed on a dirt floor, on a concrete floor or on a roof or parking lot, but always using an impact-absorbing material according to the specifications shown in the drawings.

INSTALLATION

L'équipement peut être installé sur un sol en terre battue, sur un sol en béton ou sur un toit ou un parking, mais toujours en utilisant un matériau absorbant les chocs selon les spécifications indiquées dans les dessins.

SOBRE SUELO DE TIERRA / ON EARTH FLOOR / AU SOL EN TERRE

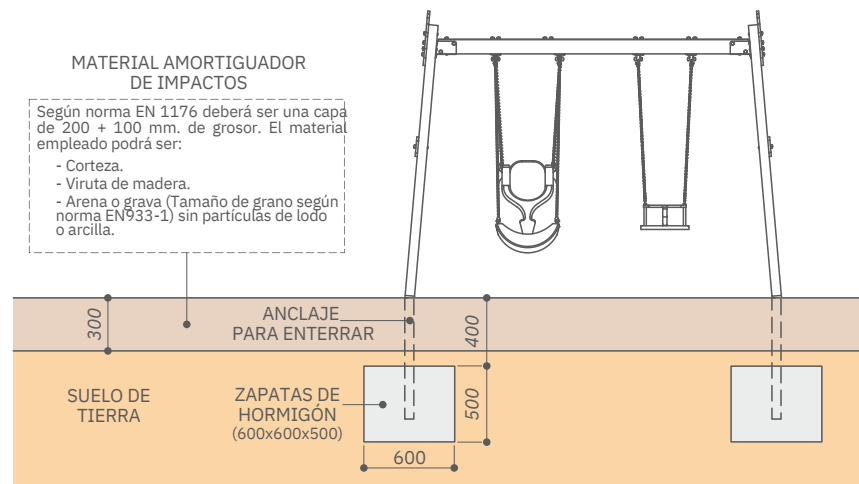

SOBRE SUELO DE HORMIGÓN / ON CONCRETE FLOOR / SUR SOL EN BÉTON

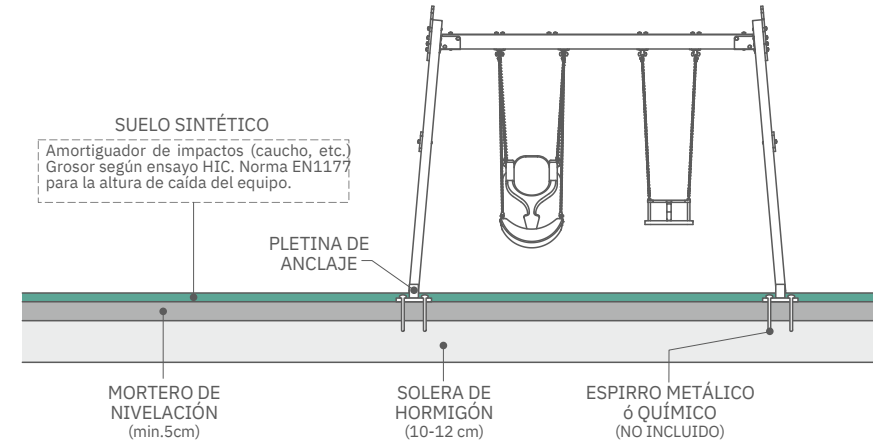

ESPECIAL SOBRE AZOTEA O PARKING / SPECIAL ON ROOFTOP OR PARKING / SPÉCIAL TOIT OU PARKING

